



**Magister En Educación
Mención Currículum y Evaluación Basado En
Competencias**

Trabajo De Grado II

**Elaboración De Instrumentos De Evaluación
Diagnóstica, Para Medir Los Aprendizajes De Los (Las)
Estudiantes De Cuarto y Octavo Básico De Enseñanza Básica,
En Las Asignaturas de Matemática
Y
Lenguaje Y Comunicación**

Escuela Osvaldo Ruiz García

**Profesor Guía: Alvear E. Mabel
Alumna: Barría Cárdenas Nadia Beatriz**

Santiago – Chile, mes de Julio del 2014



Índice

Introducción.....	3
Marco Teórico.....	4
Marco Contextual.....	7
Diseño y Aplicación de Instrumentos	
Evaluación Lenguaje y Comunicación Cuarto Año Básico.....	10
Pauta de Corrección Prueba	23
Evaluación Matemática Cuarto Año Básico.....	25
Pauta Corrección Prueba.....	32
Evaluación Lenguaje y Comunicación Octavo Año Básico.....	34
Pauta de Corrección Prueba.....	48
Evaluación Matemática.....	51
Pauta Corrección Matemática.....	60
Análisis de Resultados	
Lenguaje y Comunicación Cuarto Año Básico.....	62
Matemática Cuarto Año Básico	66
Lenguaje y Comunicación Octavo Año Básico.....	70
Matemática Octavo Año Básico.....	74
Propuestas Remediales	
Lenguaje y Comunicación Cuarto Año Básico General.....	78
Propuesta Remedial por Alumno.....	79
Matemática Cuarto Año Básico General.....	88
Propuesta Remedial por Alumno.....	89
Lenguaje y Comunicación Octavo Año Básico General.....	97
Propuesta por Alumno.....	98
Matemática Octavo Año Básico General.....	113

Matemática por Alumno.....	114
Bibliografía.....	129

Introducción

Partiendo de la base que la sociedad está en constante cambio, la educación no ha quedado al margen de esta transformación, y por ende, la evaluación de los aprendizajes que nuestros estudiantes logran ha ido evolucionando, razón por la cual, nuestra labor como formadores nos demanda estar constantemente actualizados, para poder ir tomando las decisiones correctas y optimizar de esta forma el proceso de enseñanza aprendizaje.

La finalidad del presente trabajo radica entonces, en demostrar la importancia que conlleva la elaboración de un buen instrumento evaluativo, que logre medir los aprendizajes de los estudiantes de Cuarto y Octavo año Básico, en las asignaturas de Matemática y Lenguaje y Comunicación, considerando las características fundamentales que un buen instrumento evaluativo debe poseer, en cuanto a su confiabilidad, objetividad y validez.

¿Por qué la importancia de los instrumentos que se emplean? Porque si estos instrumentos están bien elaborados, se podrán conocer los reales resultados de los aprendizajes y como institución educativa se podrán implementar las acciones necesarias en el plano pedagógico, en la gestión escolar y la participación de la familia en la formación de sus hijos y alcanzar como comunidad las metas propuestas tanto en el plano educativo, de aprendizaje y de eficiencia interna.

En cuanto a los procedimientos que se emplearon para llegar a la elaboración de estos instrumentos de evaluación, estos fueron entrevistas con docentes de asignatura y alumnos de los respectivos cursos a evaluar, revisión de programas de

estudios y de Plan de Mejoramiento, junto con reuniones con equipo directivo y docentes para entregar resultados de pruebas y planificar en conjunto las propuestas remediales que se llevarán a cabo, para avanzar en los estándares de logro en los cuales los estudiantes se encuentran en la actualidad.

Marco Teórico

Para abordar el tema central del presente trabajo, resulta indispensable comenzar con la definición del término de “Evaluación”

Citaremos para ello, la definición de algunos autores.

P. D. Laforucade

"La etapa del proceso educativo que tiene como finalidad comprobar, de manera sistemática, en que medida se han logrado los objetivos propuestos con antelación. Entendiendo a la educación como un proceso sistemático, destinado a lograr cambios duraderos y positivos en la conducta de los sujetos, integrados a la misma, en base a objetivos definidos en forma concreta, precisa, social e individualmente aceptables."

B. Macario

"Evaluación es el acto que consiste en emitir un juicio de valor, a partir de un conjunto de informaciones sobre la evolución o los resultados de un alumno, con el fin de tomar una decisión."

A. Pila Teleña

"La evaluación es una operación sistemática, integrada en la actividad educativa con el objetivo de conseguir su mejoramiento continuo, mediante el conocimiento lo más exacto posible del alumno en todos los aspectos de su personalidad, aportando una información ajustada sobre el proceso mismo y sobre todos los factores personales y

ambientales que en ésta inciden. Señala en que medida el proceso educativo logra sus objetivos fundamentales y confronta los fijados con los realmente alcanzados."

Shmieder, 1966; Stocker, 1964; Titone, 1966

La evaluación deberá servir entonces, para reorientar y planificar la práctica educativa. Conocer lo que ocurre en el aula a partir de los procesos pedagógicos empleados y su incidencia en el aprendizaje del alumno, reorientando cuantas veces fuere necesario los procesos durante su desarrollo, es una de las funciones más importantes de la evaluación.

Hoffman, 1999

La evaluación, es un proceso continuo, que valora todos los aspectos del proceso de aprendizaje de un alumno, y con ella te permite ver, si los objetivos propuestos son los adecuados, o si es necesario, cambiar la metodología, los contenidos... para que esto mejore.

Tyler 1950

Proceso que determina hasta que punto se han conseguido los objetivos educativos.

A partir de estas definiciones y lo que la práctica docente nos entrega a lo largo de estos años, podemos apreciar que la gran mayoría de estas definiciones coincide en ver a la evaluación como un proceso, que permite tomar decisiones y por sobre todo reorientar y planear la práctica educativa en pos del logro de los objetivos de aprendizajes .

Ahora bien, para que la toma de decisiones sea la más acertada, es importante que los instrumentos que se empleen para recoger la información sean los más fidedignos posible razón por la cual, debemos tener claridad en cuál es el objetivo que persigue dicha evaluación y que en este caso se relaciona con la medición de

los aprendizajes en las asignaturas de Matemática y Lenguaje y Comunicación en Cuarto y Octavo año Básico.

Importante de mencionar, como segmento fundamental de este trabajo, es la consideración del Modelo de Calidad de la Educación, que actualmente juega un rol fundamental en todo lo relacionado con la Calidad y Equidad, ya que es a partir de este modelo, que cada establecimiento articula sus diferentes áreas, teniendo como foco principal , el aprendizaje de todos los estudiantes.

Ahora bien, considerando el diagnóstico realizado sobre el modelo de la Calidad, resulta primordial ahondar sobre el Área de Gestión Curricular, que tiene por objetivo coordinar, planificar, monitorear y evaluar el proceso de enseñanza aprendizaje. ¿Y por qué con esta área? Porque es en esta área donde se ubican la gran cantidad de prácticas que se relacionan con el avance en los objetivos, el monitoreo de los aprendizajes, instrumentos de evaluación y toma de decisiones para avanzar en los estándares de aprendizaje.

En relación con la elaboración de los Instrumentos de Evaluación Diagnóstica, dicho tema reviste un rol primordial, ya que si contamos con un buen instrumento, podremos medir lo que realmente necesitamos, para posteriormente tomar las decisiones acertadas y realizar los cambios que se necesiten para seguir avanzando. Ahora bien, ¿Cómo seleccionar un buen instrumento de evaluación? Primero debemos comenzar por tener claro que es lo que vamos a medir y luego seleccionar el mejor instrumento.

Marco Contextual

La Escuela Osvaldo Ruiz García, F-84, se encuentra ubicada en la comuna de Coltauco, Sexta Región.

Cuenta con una matrícula promedio anual de 210 alumnos aprox., distribuidos en cursos simples que van desde nivel de párvulos hasta 8° Año Básico.

Desde el año 1998 se encuentra en Jornada Escolar Completa, proyecto que fue modificado en sus talleres a contar del año 2013, en los que se ha incluido un taller de Inglés desde pre-básica a 4° año, aumento de las horas de Ciencias Naturales, Historia, Tecnología para los alumnos de Primer ciclo además de un taller de matemática para 1° y 2° año.

Segundo Ciclo aumentó horas en Educación Física, Música, Tecnología. Los cursos son atendidos por docentes titulados de acuerdo a la normativa vigente del Mineduc. para ejercer la docencia y que han sido distribuidos en los cursos de acuerdo a sus capacidades y competencias técnicas y personales.

Hay especial preocupación por aquellos alumnos que presentan dificultades en el aprendizaje, apoyándolos a través de la atención del Programa de Integración Escolar (PIE), que cuenta con Psicopedagogas, Fonoaudióloga, terapeuta educacional, asistente social y un Kinesiólogo.

Subvención SEP ha permitido adquirir materiales educativos de todo tipo para todas las asignaturas del currículum, al igual que mobiliario, arreglo de espacios educativos y contratación de personal para apoyar la labor docente y cubrir horas de clases.

En cuanto a los resultados Simce, podemos decir que en las cuatro últimas mediciones, en cuarto año básico, hay una tendencia hacia el alza, tanto en lenguaje, matemática como en ciencias naturales. Los resultados de la escuela en la última medición corresponden a 269 puntos en Lenguaje, 265 puntos en matemáticas y 265 puntos en ciencias naturales. En relación a Octavo año Básico, si analizamos los resultados de la última medición, podemos decir que sufrió una baja considerable en las tres asignaturas que fueron evaluadas y si las comparamos con el año anterior, en Lenguaje hubo una baja de 26 puntos, en Matemática hubo una baja de 6 puntos y en Ciencias Naturales, la baja fue de 18 puntos.

De acuerdo a los resultados obtenidos por el establecimiento y el cumplimiento de metas, ésta se encuentra clasificada en Emergente.

Posee una vulnerabilidad cercana al 80% y trabaja con 31 alumnos integrados a la fecha.

Los Padres y Apoderados colaboran con el trabajo de la escuela, de acuerdo a las posibilidades que se les ofrece. Esta comunidad educativa está conformada por personas que provienen de diversos sectores y poblaciones del entorno del establecimiento y de localidades vecinas.

Visión Y Misión De La Escuela Osvaldo Ruiz García.

Visión: Educar a todos con equidad y participación.



Misión: Desarrollar competencias en todos los educandos para que sean gestores de aprendizajes de calidad intelectuales y valoricos, respetando la diversidad, el entorno local y familiar para integrarse activamente a su comunidad ayudando a mejorar su calidad de vida y la de los demás.

Propuesta Educativa

Nos proponemos ser una Comunidad Educativa que opta por:

- Entregar una educación que no sólo nos haga crecer en el aspecto intelectual, sino también en el aspecto social, afectivo y ético moral.
- Respetar a las personas y las familias, tratando de aunar criterios en torno a los valores que deseamos fomentar.
- Acompañar al alumno en su proceso madurativo, sirviendo de estímulo y nunca de detractor.
- Lograr que los alumnos sean felices, que disfruten descubriendo, investigando y creando, dentro de un ambiente de responsabilidad.
- Desarrollar al máximo en cada alumno sus potencialidades, exigiéndoles según su capacidad, entendiendo y respetando sus limitaciones. .

Caracterización Cursos Evaluados.

El Cuarto Año Básico, está formado por 18 alumnos, de los cuales 4 son mujeres y 14 son hombres. 6 alumnos forman parte del PIE, presentando un diagnóstico de Déficit Intelectual leve, por lo cual con el apoyo de especialistas, logran alcanzar los objetivos de aprendizajes propuestos.

Durante el presente año, el curso recibió a 8 alumnos provenientes de otros establecimientos educacionales, que de acuerdo a diagnóstico realizado a principio

de semestre académico, demostraron un nivel descendido en el manejo de los objetivos de aprendizaje.

En cuanto al nivel educacional de los padres , este es de 6 a 8 años de estudios y presentan un 70% de asistencia a reuniones de padres y apoderados. Por los ingresos declarados, se encuentran en la categoría de Medio bajo.

El Octavo año, presenta una matrícula de 34 alumnos, de los cuales 3 alumnos presentan problemas de aprendizaje y son atendidos por especialistas, logrando con ello los objetivos propuestos para su nivel.

Por ser un curso numeroso presenta algunos problemas conductuales y de desinterés frente a los estudios. Sus edades fluctúan entre los 13 a 16 años.

En relación a la escolaridad de sus padres, estos declaran tener entre 6 a 8 años de estudios, por lo cual se sitúan en un nivel Medio Bajo.

Diseño y Aplicación de Instrumentos.

Evaluación Diagnostica Lenguaje y Comunicación 4º Año Básico

Nombre: _____ Fecha: _____

1. Lee atentamente el siguiente texto y encierra en un círculo la alternativa correcta.

El ratón de campo y el ratón de ciudad.

Había una vez un **ratón** de campo que era muy amigo de un ratón de **ciudad**, pero no se veían muy a menudo. Cuando llegó el verano, el ratón campesino invitó a su amigo a pasar unos días con él, pero este se aburría del lugar, porque solo había hierba y trigo para comer. Entonces el ratón de ciudad le dijo a su amigo:

- 1) Quién ataca directamente a los ratones?
- a) El dueño de casa.
 - b) El Gato
 - c) La Cocinera.
 - d) Los Roedores.

“Cuando llego el verano, el ratón campesino invitó a su amigo a pasar unos días con él, pero este se aburrió del lugar, porque solo había hierba y trigo para comer”.

- 2) ¿A quién se refiere la palabra subrayada en el recuadro?
- a) Al ratón de campo.
 - b) Al gato de la casa.
 - c) Al ratón de ciudad.
 - d) Al dueño de casa.
- 3) ¿Cómo se siente el ratón de campo al final de la historia?
- a) Furioso.
 - b) Desilusionado.
 - c) Indiferente.
 - d) Satisfecho.
- 4) ¿A qué se refiere la “**ABUNDANCIA**” que se menciona en los versos finales?
Se refiere a:
- a) Los peligros que viven los ratones en las casas.
 - b) El gran tamaño de la cocina y de los mesones.
 - c) Las aventuras que esperaban los ratones.
 - d) El queso, la miel y las frutas que habían en la cocina.
- 5) ¿Qué se expresa en los versos finales?
- a) La enseñanza que entrega la historia.
 - b) Una explicación de la conducta de los ratones.

- c) Un pensamiento del ratón de ciudad.
- d) Una crítica a la conducta del ratón de campo.

6) Las palabras subrayadas del texto corresponden a:

- a) Adjetivos.
- b) Verbos.
- c) Sustantivos.
- d) Artículos.

7) “Podemos comer: queso, miel, jamón y frutas”. El uso de la coma en esta oración es para:

- a) Enumerar cosas.
- b) Separar oraciones.
- c) Poner término a un escrito.
- d) Expresar sorpresa o alegría.

¿Cómo se defienden las tortugas?



La tortuga es un reptil que tiene un caparazón para proteger su cuerpo.

En la mayoría de las tortugas este caparazón es muy rígido y puede pesar mucho. Esto significa que cuando una tortuga es atacada por un depredador no puede arrancar rápidamente. Pero lo que sí puede hacer es esconder sus patas y su cabeza dentro del caparazón. Así, más tranquila, espera que pase el peligro.

Sin embargo, no todas las tortugas se defienden escondiéndose dentro del caparazón.

Hay tortugas terrestres, como las que viven en las zonas rocosas de África, que son muy buenas trepadoras. Tienen un caparazón flexible y plana, que les permite meterse sin problemas entre las rocas. Si están en grave peligro, inflan su cuerpo y así resulta imposible sacarlas de su escondite.

Muy diferentes son las tortugas de agua dulce. Como poseen un caparazón muy pequeño, no pueden esconderse en él. Pero tienen otras maneras de defenderse. Algunas tiran un chorro fétido, como el de los zorrillos, para espantar a sus depredadores. Otras son muy agresivas, pelean y muerden a sus atacantes. Aunque no tienen dientes, su mordida puede cortar como un cuchillo.

Curiosidades del mundo, tomo I. 2009. Fundación Astoreca. Santiago

8) ¿Qué característica pertenece a las tortugas de agua dulce?

- a) Tienen un caparazón bastante pesado y duro.
 - b) Muerden para defenderse de sus depredadores.
 - c) Inflan su cuerpo para protegerse del peligro.
 - d) Son muy buenas trepando rocas y árboles.
- 9) Según el texto las tortugas son:
- a) Mamíferos.
 - b) Aves.
 - c) Depredadores.
 - d) Reptiles.
- 10) Del texto podemos decir que:
- a) Algunos animales atacan a las tortugas para comérselas.
 - b) Las tortugas de agua dulce tienen pocos depredadores.
 - c) Las tortugas se reúnen para defenderse en grupo.
 - d) El caparazón es la única defensa que tienen las tortugas.
- 11) ¿Por qué son diferentes las tortugas de agua dulce?
- a) Porque huyen con mucha rapidez.
 - b) Porque tienen fuerza para trepar.
 - c) Porque enfrentan a sus depredadores.
 - d) Porque esconden sus patas y cabeza.
- 12) El texto anterior es informativo, porque explica cómo se defienden las tortugas. De acuerdo a esto, ¿dónde podría aparecer este texto?
- a) En un periódico.
 - b) En un diccionario.
 - c) En una enciclopedia.
 - d) En una historieta

Creando Títeres de Bolsa.

Materiales:

- Bolsa de papel
- - Plantilla o dibujo del animal elegido
- - Lápices de colores
- - Escarcha, lana, algodón, plumas, etc.

Procedimiento:

- 1. Dibuja el diseño del animal elegido.
- 2. Coloca, con un pincel o tu dedo, goma en los detalles. Puedes pedir ayuda si lo es necesario.
- 3. Esparce la escarcha en los detalles que quieras resaltar o pega lana, algodón o plumas, de acuerdo al diseño que quieres darle a tu títere.
- 4. Deja secar para que no se despeguen los adornos.
- 5. Recorta con cuidado cada pieza del animal.
- 6. Pega en la bolsa de papel: primero la cabeza en la parte que corresponde.
- 7. Luego pega la mandíbula inferior debajo, en el dobles.
- 8. Finalmente, pega el cuerpo en el tubo de la bolsa.
- 9. Introduce la mano dentro de la bolsa y haz hablar a tu títere.

13). ¿Qué tipo de texto es?

- a. Una invitación.
- b. Una carta.
- c. Una receta.
- d. Un instructivo.

14). ¿Qué cosa están armando con este texto?

- a. Una canasta.
- b. Un títere de calcetín.
- c. Un títere de papel.
- d. Un dibujo.

15).-¿Cuál es el propósito de este texto?

- a. Informar.
- b. Entretener.
- c. Explicar.
- d. Describir.

16).-Según este texto, lo primero que hay que pegar es:

- a. La cabeza del animal.
- b. El cuerpo del animal.
- c. Las patas.
- d. No lo dice.

El Cóndor.



Los emblemas nacionales no sólo tendrían la misión de que la institucionalidad de un país sea mundialmente reconocida, sino que también se constituyeran en los elementos de identificación del pueblo chileno. El cóndor es el ave nacional de Chile y está representada en nuestro escudo patrio.

Es una de las aves voladoras más grandes del mundo. Posee una natural majestuosidad y una gran fuerza. Es un espectáculo cuando planea con las alas inmóviles frente a un acantilado, con las plumas primarias muy inclinadas para contrarrestar las turbulencias y mantener la estabilidad en las cambiantes corrientes de los empinados Andes.

Tiene la cabeza y el cuello desnudos, de color rojizo oscuro; sobre el pico y la frente, una gran cresta del mismo color de la cabeza, que baja por ambos lados del pico en forma de pellejo colgante y un collar de plumas blancas en la base del cuello. Todo el cuerpo está cubierto con plumas negras con algunos brillos metálicos; patas café y ojos rojos.

17). Según el texto, ¿el cóndor lo encontramos en?

a. La bandera.

- b. Una moneda.
- c. El escudo patrio.
- d. Un billete.

18) Las plumas del cuello del cóndor son:

- a. Negras.
- b. Rojas.
- c. Marrones.
- d. Blancas.

19) ¿Cuál de las siguientes respuestas corresponde a un hecho, según el texto?

- a. El cóndor es un ave pequeña.
- b. El cóndor es un ave voladora de las más majestuosas.
- c. El cóndor tiene plumaje negro en su cuerpo.
- d. El cóndor tiene una cresta que baja atrás de la cabeza.

20). ¿Qué representar para los chilenos el cóndor en nuestro emblema nacional, según el texto?

- a. La paz del país.
- b. El poder del país.
- c. La belleza del país.
- d. La fuerza del país.

21) Esta información la podrías encontrar en:

- a. Un diccionario.
- b. Un diario.
- c. Un instructivo.

Campeonato de Fútbol Interescolar de Escuelas Básicas

¡Ven a inscribirte con tu equipo y gana espectaculares premios!

Categorías: niños de 6 a 8 años / de 9 a 12 años / de 13 a 16 años

Los partidos se realizarán en la Escuela "Santa Teresita", los sábados y domingos

Dirección: Manuel Rodríguez N° 745

1er premio: Pasajes para tu equipo a Buenos Aires con todos los gastos pagados.

2º premio: Viaje a Viña del Mar.

d. Una enciclopedia.

22). Este texto corresponde a:

- a. Una invitación.
- b. Una carta.
- c. Un aviso.
- d. Una noticia.

23). ¿Dónde se realizará la actividad?

- a. En Buenos Aires.
- b. En la escuela.
- c. No es posible saberlo.
- d. En Viña del Mar.

24). ¿Entre qué edades pueden inscribirse para el campeonato?

- a. Entre 9 y 12 años.
- b. Entre 6 y 8 años.
- c. Entre 13 y 16 años.
- d. Entre 6 y 16 años.

25)El aviso fue escrito para:

- a. Informar sobre diferentes equipos de fútbol.
- b. Persuadir, hacer que los lectores jueguen fútbol.
- c. Entretener a los lectores con un cuento divertido.
- d. Describir cómo es un equipo de fútbol.

26). El aviso principalmente:

- a. Contiene detalles que describen algo.
- b. Proporciona hechos que entretienen.
- c. Intenta que los lectores conozcan y realicen algo.
- d. Cuenta algo que es agradable leer.

27). El fútbol es el deporte preferido por todos:

Sí:

No:

¿Por qué crees eso?

PRODUCCION DE TEXTO

¿Cuál de estos animales podría ser tu mascota? Escribe una historia, en 10 líneas, contando lo que harías si tu mascota estuviera enferma

Nº	Indicadores	Puntos
1	El texto se enmarca en el tema dado, con título y usando al menos 10 líneas	2
2	Comunica alguna información, opinión o sentimiento	1
3	Organiza varias ideas o informaciones sobre un tema central	2
4	Utiliza un vocabulario variado y de uso frecuente	1
5	Respeta ortografía literal	2
6	Respeta la ortografía acentual	2
7	Escritura legible para él y para otros	2
Total	Puntaje máximo	12

PAUTA DE CORRECCIÓN

ITE M	HABILIDAD	INDICADOR	Res	Pt.
1	Extraer Información Explícita	Extraen información directa acerca de un personaje.	B	1
2	Extraer Información Implícita	Infiere a partir de un contexto, de quien se habla.	C	1
3	Extraer Información Implícita	Reconocen relación de causalidad en un contexto	B	1
4	Extraer Información Implícita	Reconocen significado de palabra en contexto dado.	D	1
5	Reflexión sobre el texto	Reconocen propósito del texto.	A	1
6	Reconocimiento de Funciones Gramaticales.	Reconocen función sustantiva en contexto dado	C	1
7	Reconocimiento de Funciones Gramaticales.	Reconocen función de la coma en contexto dado.	A	1
8	Extraer Información Explícita	Extraen información explícita referida a características de personaje.	B	1
9	Extraer Información Explícita	Extraen información explícita, en un contexto dado.	D	1
10	Reflexión sobre el texto.	Reconocen propósito del texto, en un contexto dado.	A	1
11	Extraer Información Explícita	Reconocen información explícita del texto, en un contexto dado	C	1
12	Reflexión sobre el texto.	Identifican fuentes de información.	C	1
13	Reflexión sobre el texto.	Distinguen tipos de textos a partir de su contenido.	D	1

14	Extraer Información Explícita	Extraen información explícita distinguiéndola de otras próximas y semejantes.	C	1
15	Reflexión sobre el texto.	Identifican propósito del texto	C	1
16	Extraer Información Explícita	Realizan inferencias para identificar la secuencia	A	1
17	Extraer Información Explícita	Extraen información explícita distinguiéndola de otras próximas y semejantes.	C	1
18	Reflexión sobre el texto.	Extraen información explícita distinguiéndola de otras próximas y semejantes	D	1
19	Extraer Información Implícita	Realizan inferencias para distinguir hechos y opiniones	C	1
20	Reflexión sobre el texto.	Identifican propósito del texto	D	1
21	Reflexión sobre el texto.	Distinguen tipos de textos a partir de su contenido	D	1
22	Extraer Información Explícita	Distinguen tipos de textos a partir de su contenido.	C	1
23	Extraer Información Explícita	Realizan inferencias simples	B	1
24	Reflexión sobre el texto.	Extraen información explícita distinguiéndola de otras próximas y semejantes.	D	1
25	Reflexión sobre el texto.	Realizan inferencias para captar el propósito del autor.	B	1
26	Reflexión sobre el texto.	Realizan inferencias para captar el propósito del autor.	C	1

27	Argumentar	Opinan sobre características y comportamientos de personas	Rub r.	2
28	Producción de texto	Escriben narraciones a partir de un contexto dado.	Rub r.	12
T				40

EVALUACIÓN DIAGNÓSTICA MATEMÁTICA

4° AÑO BÁSICO

Nombre : _____ Fecha : _____

I.- Lee atentamente cada ejercicio planteado y encierra en un círculo la alternativa correcta. Usa tu prueba para realizar los cálculos que sea necesario realizar.

1. El número un setecientos mil ochocientos sesenta y dos es:

- a. 770.872.
- b. 700.782.
- c. 700.802.
- d. 700.862.

2. En la cifra 6.954, el dígito destacado corresponde a:

- a. 9 decenas.
- b. 9 unidades.
- c. 9 centenas.
- d. 9 unidades de mil.

3.- La descomposición aditiva $40.000 + 6.000 + 800 + 70 + 5$ corresponde al número:

- a. 4.687.
- b. 48.675.
- c. 46.875.
- d. 47.685

4.- 20. ¿Cuál de las siguientes comparaciones es verdadera?

- a. $21.502 < 21.520$
- b. $37.832 < 37.783$
- c. $41.965 = 41.975$
- d. $65.752 > 65.852$

5.- 18. Pablo fue a comprar una pelota de fútbol del Mundial que costaba \$ 36.000 y pagó con 4 decenas de mil, ¿cuánto dinero recibió de vuelto?

- a. 4 monedas de \$ 100.
- b. 4 billetes de \$ 10.000.
- c. 4 billetes de \$ 1.000.
- d. 3 billetes de mil y una moneda de \$ 500.

6.- María y sus 5 hermanas fueron de excursión por el bosque. Buscaban semillas de los árboles. Cada niña halló 37 semillas.

¿Cuántas semillas en total hallaron las excursionistas?

- a. 220 semillas.
- b. 222 semillas,
- c. 230 semillas.
- d. 250 semillas

7. Mi mamá fue a comprar la lista de útiles para el colegio. La lista de mi hermano costó \$ 43.578; y la de mi hermana, \$ 40.354, ¿Cuánto dinero gastó al comprar las dos listas?

- a) 83.932
- b)38.239
- c) 80.932
- d) 89.932

8.- Marca la letra que tiene la figura y la fracción correctas.

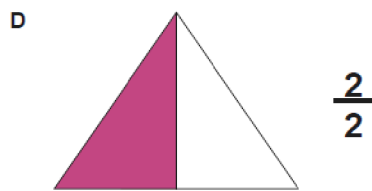
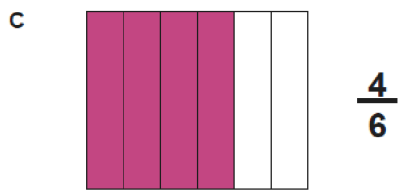
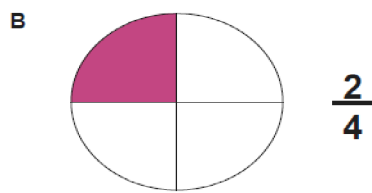
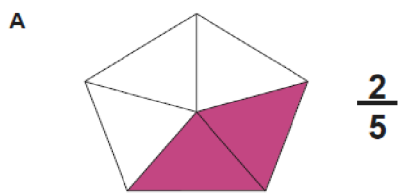

- a. Letras A y C son correctas.
- b. Letra A.
- c. Letra B.
- d. Letras B y C son correctas.

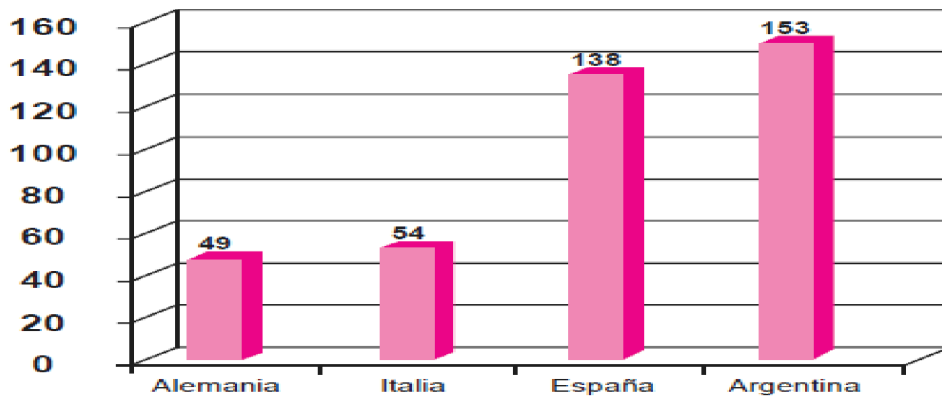

Aquí hay algunos países de donde tiene llaveros Matías.

9.- ¿De qué país tiene más llaveros Matías?

- a. Alemania.
- b. España.
- c. Argentina.
- d. Italia.

10. ¿Cuántos llaveros de Italia tiene en la colección?

- a. 40.
- b. 45.
- c. 54.
- d. 55.

11. ¿De qué país tiene menos llaveros, según el gráfico?

- a. España.
- b. Italia.
- c. Alemania.
- d. Argentina.

12. Según el gráfico, ¿cuántos llaveros tiene aproximadamente Matías?

- a. Entre 100 y 150.
- b. Entre 200 y 250.
- c. Entre 300 y 350.
- d. Entre 300 y 400.

13. ¿De qué país tiene más de 120 llaveros y menos que 140?

- a. España.
- b. Argentina.

c. Italia.

d. Alemania.

14. ¿Cuántos vértices tiene esta figura?

a. 12.

b. 14

c. 8.

d. 6.

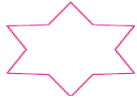

15. ¿Cuál(es) de estas figuras es(son) cuerpo(s) redondo(s)?

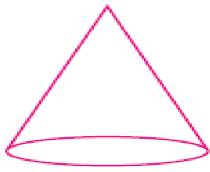

1

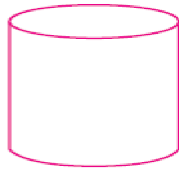

2

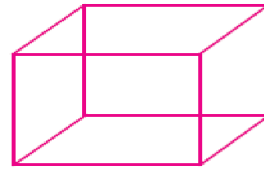

3

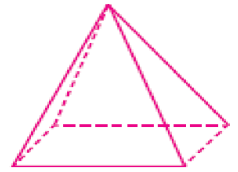

4

- a. Figuras 1 y 3.
- b. Figuras 2 y 4.
- c. Figuras 2 y 3.
- d. Figuras 1 y 2.

16. ¿A qué cuerpo geométrico corresponde esta red?

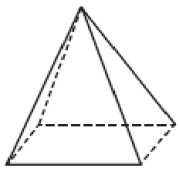
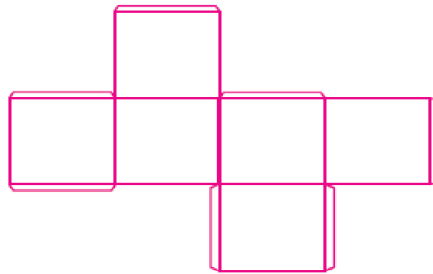

A

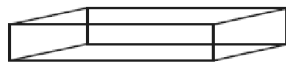

B

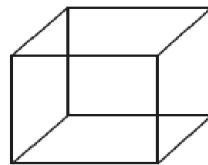

C

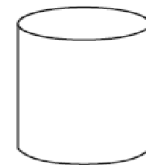

D

- a. A.
- b. B.
- c. C.
- d. B y C.

17. Esta figura vista desde arriba corresponde a:

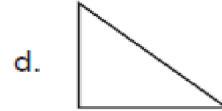
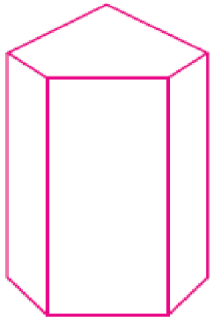

18. Para preparar la fiesta de Juan se demoraron 2 horas, ¿cuántos minutos son?

- a. 120 minutos.
- b. 40 minutos.
- c. 80 minutos.
- d. 20 minutos.

19. Si en esta figura cada lado mide 6 cm, ¿cuánto mide la figura si sumamos todos sus lados?

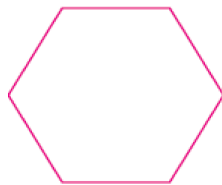

- a. 18. cm..
- b. 24 cm.
- c. 36 cm.
- d 30 cm.

20.-Juan entra al colegio a las 8:30 hrs. y sale a las 12:30 hrs, ¿Cuántas horas permanece en el colegio Juan?

- a) 3 horas
- b) 4 horas

- c) 5 horas
- d) 6 horas.

21. Descubre la regla que está presente en la siguiente secuencia:

3, 4, 6, 9, 13, etc. ¿Qué número viene a continuación?

- a. 17.
- b. 18.
- c. 15.
- d. 14.

22. En la serie 1.000.000 - 950.000 - 900.000 - 850.000 _____ - 750.000.

¿Cuál es el número que falta?

- a. 800.900.
- b. 840.000.
- c. 800.000.
- d. 800.001

23. En esta serie: 5.700 - 5.900 - 6.100 _____ - ¿Cuál es el número que sigue?

- a. 6.200.
- b. 6.300.
- c. 6.400.
- d. 6.500.

PAUTA DE CORRECCIÓN

Ite m	Eje	Indicador	R	P
1	Números y Oper.	Escriben el numeral dado	D	1
2	Números y Operaciones	Identifican el valor posicional de dígitos destacados.	C	1
3	Números y Operaciones	Identifican numeral a partir de descomposición dada.	C	1
4	Patrones y Ál.	Emplean signos para comparar números.	A	1
5	Números y Operaciones	Resuelven problemas que incluyen dinero, seleccionando y utilizando la operación correcta.	C	1
6	Números y Operaciones	Resuelven problemas que implican utilizar la operatoria de suma.	B	1
7	Números y Operaciones	Resuelven problemas rutinarios empleando la operatoria correcta.	A	1
8	Números y Op.	Identifican fracciones representadas.	A	1
9	Datos y Azar	Extraen información desde un gráfico de barra simple.	C	1
10	Datos y Azar	Extraen información desde un gráfico de barra simple.	C	1
11	Datos y Azar	Extraen información desde un gráfico de barra simple.	C	1

12	Datos y Azar	Extraen información desde un gráfico de barra simple.	D	1
13	Datos y Azar	Extraen información desde un gráfico de barra simple.	A	1
14	Geometría	Identifican vértices en una figura dada-	D	1
15	Geometría	Identifican cuerpos redondos.	D	1
16	Geometría	Asocian cuerpos geométricos con las redes que permiten construirlos	C	1
17	Geometría	Reconocen cuerpos desde distintos planos.	A	1
18	Medición	Realizan conversiones entre unidades de tiempo, en el contexto de la resolución de problemas.	A	1
19	Medición	Resuelven problemas que impliquen calcular el perímetro en situaciones cotidianas	C	1
20	Medición	Realizan conversiones entre unidades de tiempo, en el contexto de la resolución de problemas.	B	1
21	Patrones y Álgebra	Identifican patrones numéricos, para resolver problemas.	B	1
22	Patrones y Álgebra	Identifican patrones numéricos, para resolver problemas.	C	1
23	Patrones y Álgebra	Identifican patrones numéricos, para resolver problemas.	B	1
T				23

EVALUACIÓN DIAGNÓSTICA LENGUAJE Y COMUNICACIÓN

8° AÑO BÁSICO.

Nombre : _____ Fecha : _____

I.- Lee atentamente los textos que se te presentan a continuación y encierra en un círculo la alternativa correcta.

Texto N° 1

Descubrimiento de astrónomos chilenos es reconocido en libro internacional “El 4% del universo”, la historia de cómo Chile contribuyó al descubrimiento de la Aceleración de la Expansión del Universo.

El **libro** escrito por el columnista científico del New York Times, Richard Panek, cuenta la historia de cómo científicos –de distintas partes del mundo- reunieron un conocimiento tal que fueron capaces de concluir que nuestro universo se expande cada vez más rápido. El alcance de este hallazgo es tal que puede inclinar la balanza respecto de quiénes serán los próximos Premios Nobel de física.

En esta verdadera **novela** de no ficción se cuenta cómo dos científicos chilenos –Mario Hamuy (Beca Guggenheim 2011) y José Maza (Premio Nacional de Ciencias Exactas 1999), ambos astrónomos de la Universidad de Chile a través de

la investigación de las Supernovas fueron claves en este hallazgo que revolucionó el concepto de cómo se entiende y estudia la astronomía en la actualidad.

El autor del texto ha escrito otras obras científicas de alcance mundial, como: “The Invisible Century: Einstein, Freud, and the Search for Hidden Universes”, y “Seeing and Believing: How the Telescope Opened Our Eyes and Minds to the Heavens”. En el caso del libro que se presentará el martes, el **escritor realiza** una pormenorizada investigación -que mezcla historiografía y periodismo- llevando al lector dentro de algunas de las mentes más brillantes de la astrofísica planetaria, pudiendo admirar no solo la brillantez de sus descubrimientos, sino también la opacidad de sus egos.

El lanzamiento se realizará en la Academia Chilena de Ciencias, el día martes 26 de julio a las 10 horas (Calle Almirante Montt, N° 454, a pasos del Metro Bellas Artes, comuna de Santiago). La exposición principal estará a cargo del autor del libro, y será secundada por los comentarios de los astrónomos Mario Hamuy, José Maza y el Físico Nelson Zamorano

La Segunda Online.

Lunes, 25 de julio de 2011.

1.- El tipo de texto que acabas de leer es: (1 Pto.)

- a) Narrativo
- b) Publicitario
- c) Informativo
- d) Instructivo.

2.- La función del lenguaje del texto leído es : (1Pto.)

- a) Representativa o referencial.
- b) Connotativa.
- c) Poética.
- d) Fática

3.- El emisor del texto es: (1 Pto.)

- a) La Segunda Online.
- b) Los astrónomos.
- c) El columnista científico.
- d) La Academia de Ciencias.

4.-La investigación nos informa:(1 Pto.)

- a) Cómo nuestro universo se expande cada vez más rápido.
- b) Cómo se entiende y estudia la astronomía en la actualidad.
- c) La importancia de la historiografía y el periodismo.
- d) Alternativas a y b.

5.-La exposición del texto es para: (2 Ptos).

- a) Todo tipo de público.
- b) Solamente investigadores de la temática tratada en el texto.
- c) Astrónomos chilenos.
- d) Científicos chilenos.

6.- Las palabras que aparecen ennegrecidas en el texto corresponden a: (1 Pto.)

- a) Sustantivos colectivos
- b) Adjetivos calificativos
- c) Sustantivos comunes.
- d) Verbos.

7.- Las palabras subrayadas corresponden a : (1 Pto.)

- a) Adverbios
- b) Verbos
- c) Sustantivos abstractos
- d) Adjetivos demostrativos

8.- En la oración “Nuestro Universo se expande cada vez más rápido”. El sujeto corresponde a : (1 Pto).

- a) Nuestro Universo
- b) Se expande
- c) Cada vez más rápido
- d) Nuestro Universo se expande.

9.-“ El autor del texto **ha escrito otras obras científicas** “. Lo ennegrecido corresponde a: (1 Pto).

- a) El Sujeto de la oración
- b) El Predicado de la oración
- c) El Núcleo del sujeto.
- d) Ninguna de las anteriores

Texto N° 2

“La publicidad en Chile nació, incipientemente, en 1812, junto al primer periódico del país, La Aurora de Chile, publicación en la cual comenzó, poco a poco, a desarrollarse un espacio para los avisos publicitarios, que posteriormente fueron ocupando lugares de mayor número e importancia en la prensa y en las revistas magazinescas.

Durante el siglo XIX y hasta comienzos del XX, los avisos publicitarios fueron, en su mayoría, textos que se insertaron en las columnas verticales, utilizando tipografías diferentes para destacar los productos publicitados y, a veces, incluyeron ilustraciones muy simples, como casas u otras imágenes, generalmente copiadas de publicaciones extranjeras.

Con la aparición de las revistas nacionales, a mediados del siglo XIX, y con el auge comercial de Valparaíso y Santiago, surgió el desafío de desarrollar nuevas técnicas en el avisaje. Un avance significativo fue la incorporación del color. Temas

recurrentes en los avisos de las diversas revistas de las primeras décadas del siglo XX, fueron los anuncios de vestuario femenino, alimentación y bebidas, la salud, la belleza y la higiene. En ellos se ofrecía al lector, y en especial al público femenino, una gran variedad de novedades, muchas de ellas importadas. A pesar de que los productos publicitados en las revistas nacionales giraban en torno a las necesidades y gustos de las mujeres, no faltaban los avisos orientados al mundo masculino.

También se presentaban al público, a través de atractivos textos descriptivos e ilustraciones novedosas, los adelantos tecnológicos de comienzos de siglo. Los avisos publicitarios fueron una importante herramienta para introducir los nuevos artículos del hogar, las innovaciones técnicas y otros productos que cambiarían radicalmente las costumbres de la sociedad chilena.

El desarrollo de industrias y casas comerciales especializadas, generó un nivel de competencia cada vez más alto, lo que se vio reflejado en la cantidad y en la especialización de los avisos publicados en diferentes revistas y periódicos en circulación.

Durante la primera mitad del siglo XX, la publicidad evolucionó rápidamente incorporando ilustradores especializados, colores y, más tarde, la fotografía, lo que produjo una suerte de nuevo lenguaje que se distinguía del resto de los discursos masivos, incorporando un código y una retórica inherentes al proceso comunicacional que le era pertinente”.

<http://www.memoriachilena.cl/mchilena>

10.-El primer periódico de Chile fue: (1 Pto.)

- a) La Tercera.
- b) La Aurora de Chile
- c) El Mercurio.
- d) La Araucana.

11.-La idea principal del segundo párrafo es: (2 Ptos.)

- a) Las formas de publicitar los avisos al término del siglo XIX y comienzos del siglo XX.

- b) El tipo de ilustración incluida en los avisos publicitarios.
- c) La forma de insertar los avisos publicitarios.
- d) Todas las anteriores.

12.-Según el texto, los productos que provocaron un cambio en las costumbres de los chilenos fueron: (1 Pto.)

- a) Los adelantos tecnológicos.
- b) Los avisos publicitarios masivos.
- c) La alimentación variada.
- d) El vestuario cada vez más innovador.

13.-Lo que generó un nivel de competencia en la publicidad fue el desarrollo de: (1 Pto).

- a) La industria.
- b) Casas comerciales.
- c) Alternativas a y b.
- d) La venta de electrónica y comestibles.

14.-“Nuevas técnicas en el avisaje”, según el texto, se refiere a: (2 Ptos.)

- a) Implementar un nuevo estilo de publicidad, para provocar el consumo en la población.
- b) Convencer a las personas, mediante diferentes medios, de comprar elementos tecnológicos.
- c) Avisar a las personas de todo lo nuevo mediante una técnica innovadora.
- d) Promover los artículos salientes.

15.-La aparición de revistas nacionales y el auge comercial de Valparaíso y Santiago, provocaron en la publicidad: (1 Pto.)

- a) Una nueva forma de avisaje.
- b) Competencias en el plano comercial, por lo que se debió innovar para llegar al público.

- c) Un desgaste de todo lo publicado.
- d) Alternativas a y b.

16.-Las situaciones dadas en el texto se dan entre el (los) siglo(s): 1 Pto.

- a) XIX y XX.
- b) Solo XX.
- c) Solo XIX.
- d) Al término del siglo XX.

17.-El texto fue extraído de: 1 Pto.

- a) Una revista.
- b) Un diario.
- c) Una página de Internet.
- d) Una noticia de la TV.

Texto N° 3

MI BELLO ÁRBOL

¡Qué bello árbol! Pero vivo parece estar muerto.

Se han caído sus hojas, se han secado sus ramas y al parecer
el tronco,

¡que la tierra le sostenía y le arraigaba!

¡No le tengas en poco, por añoso que sea un árbol!

Si le brindas cariño, si le prodigas cuidados,
¡has de ser partícipe de uno de los más bellos milagros!

¡Detente leñador! ¿Quién te ha autorizado,
a poner el hacha a los pies de mi árbol?
¡Yo me encargué de protegerle y de cuidarlo!
Le regaré de día, de noche, en su crepúsculo.
¡No haré preguntas, no haré reproches!

¡Déjame bello árbol que tu corteza toque!
Impedir que aguas cenagosas te inunden,
el solano te hiera, la desesperanza te abreve.
Mariposas errantes de tu néctar hagan banquete
¡De tu sabia inusitado festín!

Marlen Dornemann Sangmeister

18.-El texto leído es: (1 Pto.)

- a) Narrativo.
- b) Poético.
- c) Informativo.
- d) Dramático.

19.-La función del lenguaje que predomina en el texto es: (1 Pto.)

- a) Representativa.
- b) Expresiva.
- c) Referencial.
- d) Apelativa.

20.-La estructura del texto leído es: (2 Ptos).

- a) Cuatro estrofas y 16 versos.
- b) Cuatro estrofas de cinco versos cada una.

- c) Cuatro estrofas, siendo una de cuatro versos, una de tres versos y dos estrofas de cinco versos.
- d) Cuatro estrofas de cuatro versos cada una.

21.-El objeto lírico del texto leído es: (2 Ptos.)

- a) Las ramas.
- b) El árbol.
- c) La pena.
- d) La admiración

22.-El sentimiento que se expresa en el poema es: (1 Pto.)

- a) Pena.
- b) Amor.
- c) Compasión.
- d) Todas las anteriores

23.-En el verso ennegrecido en el poema se puede identificar: (2 Ptos.)

- a) Una personificación.
- b) Una metáfora.
- c) Una comparación.
- d) Un epíteto.

24.- En el verso que aparece subrayado, la figura literaria presente es : (2 Ptos).

- a) Comparación
- b) Metáfora
- c) Antítesis
- d) Personificación.

BODAS DE SANGRE

(Fragmento)

Federico García Lorca

MADRE. — Y las escopetas, y las pistolas, y el cuchillo más pequeño, y hasta las azadas y los bieldos de la era.

NOVIO. — Bueno.

MADRE. — Todo lo que puede cortar el cuerpo de un hombre. Un hombre hermoso, con su floren la boca, que sale a las viñas o va a sus olivos propios, porque son de él, heredados...

NOVIO. — (Bajando la cabeza.) Calle usted.

MADRE. —... y ese hombre no vuelve. O si vuelve es para ponerle una palma encima o un plato de sal gorda para que no se hinche. No sé cómo te atreves a llevar una navaja en tu cuerpo, ni cómo yo dejo a la serpiente dentro del arcón.

NOVIO. — ¿Está bueno ya?

MADRE. — Cien años que yo viviera no hablaría de otra cosa. Primero, tu padre, que me olía a clavel y lo disfruté tres años escasos. Luego, tu hermano. ¿Y es justo y puede ser que una cosa pequeña como una pistola o una navaja pueda acabar con un hombre, que es un toro? No callaría nunca. Pasan los meses y la desesperación me pica en los ojos y hasta en las puntas del pelo.

NOVIO. — (Fuerte.) ¿Vamos a acabar?

MADRE. — No. No vamos a acabar. ¿Me puede alguien traer a tu padre y a tu hermano? Y luego, el presidio. ¿Qué es el presidio? ¡Allí comen, allí fuman, allí tocan los instrumentos!

Mis muertos llenos de hierba, sin hablar, hechos polvo; dos hombres que eran dos geranios...

Los matadores, en presidio, frescos, viendo los montes...

25.-El texto leído pertenece al género: (1 Pto.)

- a) Narrativo literario.
- b) Dramático.
- c) Lírico.
- d) Narrativo no literario.

26.-Dentro de la subclasificación del género, podríamos decir que pertenece a: (1 Pto.)

- a) La comedia.
- b) La tragedia.
- c) El drama.
- d) La ópera.

27.-Lo que está escrito dentro de los paréntesis se denomina: (1 Pto.)

- a) Acotaciones.
- b) Cuadro.
- c) Escena.
- d) Instrucciones.

28.-El sentimiento expresado por la madre al novio es de: (2 Ptos).

- a) Alegría.
- b) Melancolía.
- c) Rabia.
- d) Alternativas b y c.

29.-El conflicto dramático que se representa en el fragmento es: (2 Ptos.)

- a) La angustia de la madre por su esposo e hijo.
- b) El no entendimiento del novio.
- c) El desafío del novio.
- d) Todas las anteriores.

30.-El lenguaje usado en el fragmento leído es: (1 Pto.)

- a) Verbal.
- b) Paraverbal.
- c) No verbal.
- d) Todas las anteriores

Texto N° 5

**Campana en Pro de la
Donación de Órganos**



31.- Este texto corresponde a: (1 Pto).

- a. Una revista
- b. Un poema
- c. Un afiche
- d. Una receta

32.- La finalidad de este texto publicitario es: (1 Pto.)

- a) Campaña prevención del sida
- b) Dan a conocer un sitio Web

- c) Campaña a favor de la familia unida
- d) Campaña Donación de Órganos

33.- Las imágenes utilizadas en publicidad son por definición imágenes argumentativas porque:

(2 Ptos)

- a) Su objetivo es influir en la conducta del receptor
- b) Pretende dejar una enseñanza
- c) Pretende informar sobre un hecho
- d) Pretende expresar un sentimiento

II.- Producción de texto. (18 Ptos.)

Tomando en cuenta que estamos a días de que comience el Mundial de Fútbol 2014, redacte una carta dirigida a la Directora de su establecimiento, con el objetivo de que autorice a los alumnos de su curso para que puedan ver los partidos, en los cuales juega la selección de su país.

No olvides considerar la rúbrica que se presenta a continuación.

DESCRIPTORES	3	2	1	Pt
Presentación	Texto limpio y sin borrones.	Con algunos borrones.	Con borrones y sucia.	
Contenido	El mensaje es coherente y apropiado para el propósito de la solicitud.	Al mensaje le falta una mayor coherencia, respecto al propósito de la solicitud	El mensaje no es coherente con respecto al propósito de la solicitud.	
Estructura	Escribe respetando estructura: Fecha destinatario, mensaje y emisor.	Escribe carta utilizando de dos a tres elementos de estructura.	Considera menos de dos elementos de la estructura de la solicitud.	
Vocabulario	Utiliza un vocabulario amplio y sin repetir palabras.	Repite algunas palabras	Vocabulario limitado y repetido.	
Caligrafía	Carta con letra manuscrita clara y legible.	Carta con letra manuscrita poco legible y trazo regular.	Carta con letra manuscrita poco legible y trazo irregular	
Ortografía	Correcta ortografía puntual y literal.	Presenta de dos a cuatro errores ortográficos.	Presenta más de cuatro errores ortográficos.	

PAUTA DE CORRECCIÓN

Item	Habilidad	Indicador	R	P
1	Reflexión sobre el texto	Identifican tipo de texto, de acuerdo a su contenido.	C	1
2	Reflexión sobre el contenido	Identifican función del lenguaje presente en el texto.	A	1
3	Extracción de Información Explícita	Reconocen elementos de la comunicación, presentes en el texto.	A	1
4	Extracción de I. Implícita	Realizan inferencias simples.	D	1
5	Reflexión sobre el texto	Identifican propósito del texto, de acuerdo a su contenido.	A	1
6	Reconocimiento de Funciones Gramaticales	Identifican la función sustantiva en un contexto dado.	C	1
7	Reconocimiento de Funciones Gramaticales	Identifican verbos en un contexto dado.	B	1
8	Reconocimiento de Funciones Gramaticales	Identifican de quien se habla en un contexto dado.	A	1
9	Reconocimiento de Funciones Gramaticales	Identifican la función del predicado en una oración dada.	B	1
10	Extracción de Información Explícita	Extraen información explícita en un contexto dado.	B	1
11	Reflexión sobre el texto	Identifican la idea principal de un párrafo dado	A	1
12	Extracción de Información Explícita	Reconocen información explícita en un contexto dado.	A	1

13	Extracción de Información Explícita	Extraen información explícita distinguiéndola de otras próximas y semejantes.	C	1
14	Extracción de Información Implícita	Realizan inferencias para captar el propósito del autor.	A	1
15	Extracción de Información Explícita	Extraen información explícita distinguiéndola de otras próximas y semejantes	D	1
16	Extracción de Información Explícita	Extraen información explícita distinguiéndola de otras próximas y semejantes	A	1
17	Extracción de Información Explícita	Extraen información explícita distinguiéndola de otras próximas y semejantes	C	1
18	Reflexión sobre el texto	Distinguen tipos de textos a partir de su contenido y estructura.	B	1
19	Reflexión sobre el contenido	Identifican la función del lenguaje presente en el texto.	B	1
20	Reflexión sobre el contenido	Identifican la estructura de un texto poético.	C	1
21	Extracción de Información Implícita	Realizan inferencias para captar el propósito del autor.	B	1
22	Extracción de Información Implícita	Realizan inferencias para captar el propósito del autor.	D	1
23	Reflexión sobre el contenido	Identifican figuras literarias presentes en el texto.	A	1
24	Reflexión sobre el contenido	Identifican figuras literarias presentes en el texto	C	1

25	Reflexión sobre el texto	Identifican tipo de texto, de acuerdo a su contenido.	B	1
26	Reflexión sobre el contenido	Identifican características del género dramático.	B	1
27	Reflexión sobre el contenido	Identifican elementos del género dramático.	A	1
28	Extracción de Información Implícita	Reconocen sentimientos en personajes dados.	D	1
29	Extracción de Información Implícita	Inferen conflicto presente en texto dramático.	A	1
30	Reflexión sobre el contenido	Identifican tipo de lenguaje empleado en el texto.	D	1
31	Reflexión sobre el texto	Reconoce tipo de texto.	C	1
32	Reflexión sobre el texto	Identifica finalidad de texto dado.	D	1
33	Reflexión sobre el contenido	Identifica características de textos publicitarios.	A	1
34	Producción de textos	Escriben con el propósito de persuadir a alguien. Ver Rúbrica		18
T				51

EVALUACIÓN DIAGNÓSTICA MATEMÁTICA 8° AÑO BÁSICO

Nombre. _____ Fecha: _____

Lee atentamente cada uno de los siguientes ejercicios. Ocupa tu prueba para realizar los cálculos que sea necesario, luego ennegrece el óvalo de la alternativa correcta en tu hoja de respuesta.

1.- Al sumar los enteros $(-24) + (56)$ el resultado es:

- a) (-32)
- b) (32)
- c) (80)
- d) (-80)

2.- La expresión $(1/6)^{-3}$ tiene como resultado

- a) $1/36$
- b) -36
- c) 216
- d) -216

3.- Al multiplicar $(34) * (-12)$ el producto es...

- a) 408

- b) -308
- c) -408
- d) 308

4.- Si el litro de aceite vale \$1.200, ¿cuánto debiera pagarse por una botella de $\frac{3}{4}$ litro?

- a) \$863
- b) \$288
- c) \$862
- d) \$900

5.- ¿Qué fracción es el decimal 0,07?

- a) $\frac{7}{9}$
- b) $\frac{7}{99}$
- c) $\frac{7}{90}$
- d) $\frac{7}{100}$
- e) $\frac{7}{10}$

6.- En un establo, a cada ternero se le debe dar $\frac{1}{4}$ de litro de un alimento especial al día. Si tenemos $6\frac{1}{4}$ litro ¿Para cuántos terneros alcanza?

- a) Menos de 10
- b) Entre 10 y 17
- c) Entre 18 y 25
- d) Más de 25

7.- El valor de la siguiente potencia $(4^2)^3$ es :

- a) 1.024
- b) 512

- c) 2.056
- d) 4.096

8.- La relación entre Presión que ejerce un gas y el Volumen que éste ocupa está dado por el siguiente gráfico:

¿Qué tipo de proporcionalidad representa?

- a) Proporcionalidad directa.
- b) Proporcionalidad inversa.
- c) Proporcionalidad compuesta
- d) No se puede determinar

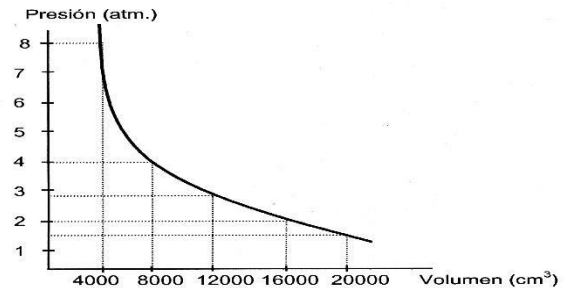

9. Sergio y Pablo se dirigen a la Escuela en bicicleta. Sergio recorre 5 Km. en 30 minutos y Pablo recorre 7 Km. en 42 minutos ¿Cuál alternativa es la correcta?
- a) Pablo va más rápido.
 - b) Sergio va más rápido.
 - c) Van con la misma rapidez.
 - d) No se puede determinar quién va más rápido.
- 10.- Si $a \times (-6) = 30$ y $(-10) \times b = (-40)$, entonces el valor de $a + b$ es:
- a) -9
 - b) -1
 - c) 1
 - d) 9
- 11.- Determina el valor W para que el resultado en la siguiente expresión sea cero. $10 - (10 + W - 50)$
- a) 50
 - b) 20
 - c) 0
 - d) -50

12.- El triple de la edad de Antonio es 45 y la tercera parte de la edad de Miguel es 6. ¿Qué edad suman entre los dos?

- a) 51
- b) 40
- c) 33
- d) 36

13.- ¿Cuál es el valor de X en la siguiente proporción? $\frac{X}{12} = \frac{10}{15}$

- a) X = 8
- b) X = 5
- c) X = 3
- d) X = 2

14.- El doble de la suma de un número más 5, es igual a 24. ¿Cuál es el número?

- a) 7
- b) 5
- c) 9
- d) 12

El siguiente gráfico muestra el registro de las temperaturas máximas y mínimas de una semana. Observa el gráfico y responde las preguntas 15, 16, 17 y 18, que están a continuación.

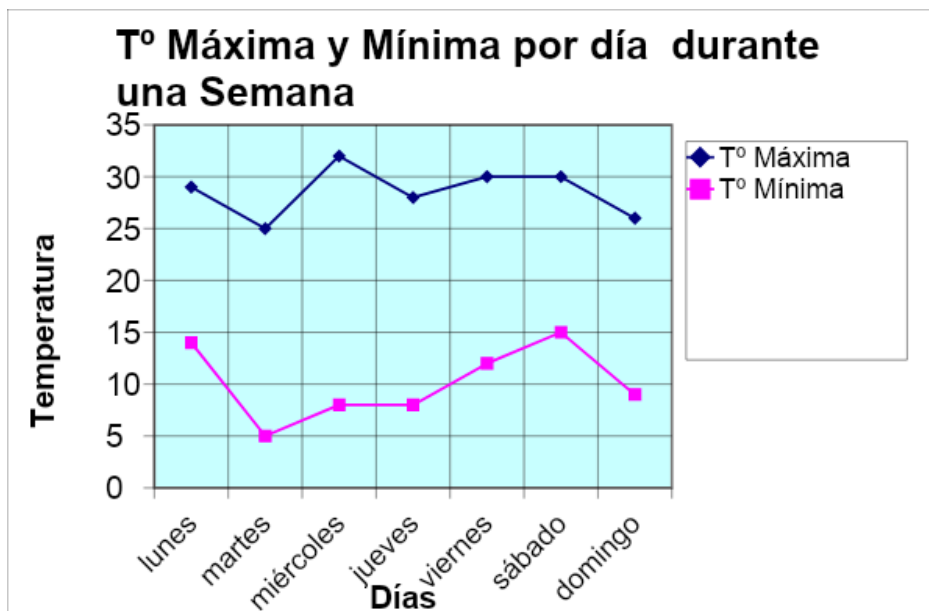

15) ¿Qué día se registró la menor temperatura?

- a) Lunes.
- b) Martes.
- c) sábado
- d) Domingo.

16) ¿Qué día se registró la temperatura máxima más baja?

- a) Lunes.
- b) Martes.
- c) Jueves.
- d) Domingo.

17) ¿Qué día hubo mayor diferencia entre la temperatura máxima y la mínima?

- a) martes.
- b) miércoles.
- c) jueves.
- d) domingo.

18.- ¿Cuál es la mediana de los datos que representan al tiempo en minutos para estos días?

Marcela registró en la siguiente tabla , el tiempo que demoró en ir de su casa al colegio, durante la última semana

Días de la semana	Tiempo en minutos
-------------------	-------------------

Lunes	25
Martes	20
Miércoles	35
Jueves	20
Viernes	30

- a). 20
- b). 25
- c). 26
- d). 35

19.- Observa el gráfico que muestra la relación entre el peso de una niña y su edad. Según el gráfico, ¿cuál de las siguientes afirmaciones es verdadera?

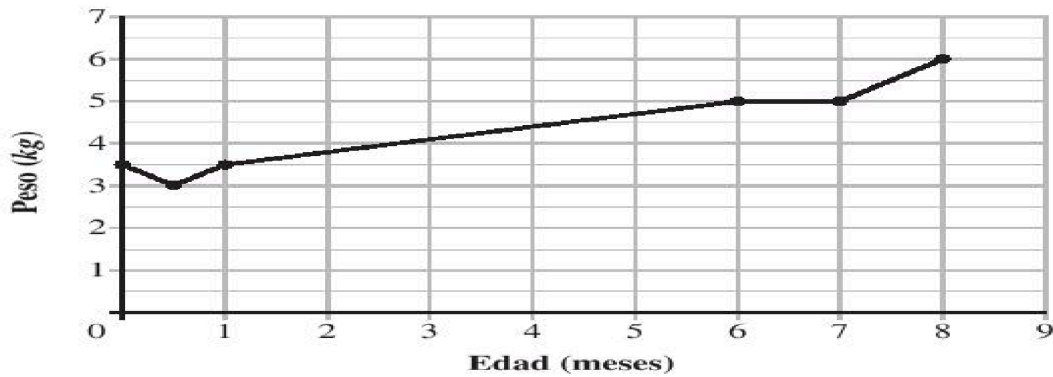

- a). Al nacer y al mes de vida la niña pesa lo mismo.
- b). Entre los 6 y 7 meses la niña baja de peso.
- c). La niña sube 5 kilogramos entre el primer mes y los 6 meses.
- d). A los 6 meses la niña pesa 8 kilogramos.

20. Analiza el siguiente gráfico y responde.

El gráfico muestra las ventas de arroz y azúcar de un almacén, en cuatro días



de la semana:

De acuerdo al gráfico, a medida que pasan los días:

- a). la venta de arroz y de azúcar aumenta.
- b). la venta de arroz y de azúcar disminuye.
- c). la venta de arroz aumenta y la de azúcar disminuye.
- d). la venta de arroz disminuye y la de azúcar aumenta.

21.-En un curso se hizo una encuesta sobre el pasatiempo favorito de los alumnos, en el cual cada uno podía elegir solo una preferencia. Los resultados se muestran en el siguiente gráfico.

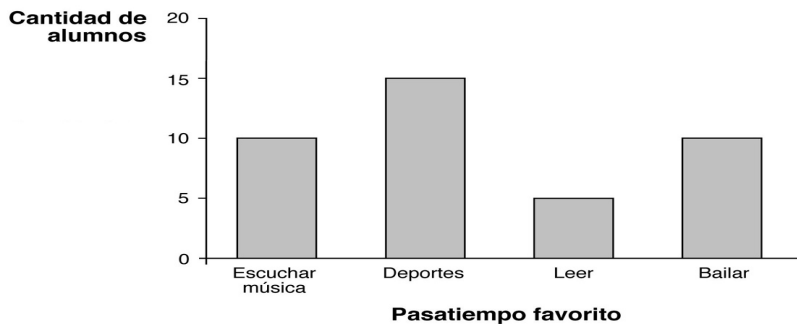

¿Qué porcentaje de los alumnos encuestados prefieren actividades relacionadas con la música (bailar y escuchar música)?

- a) 10%.
- b) 20%

c) 25%

d) 50%

22. La circunferencia dibujada tiene un diámetro de 8 cm. ¿Cuáles son las medidas de su perímetro y su área? Considera que el valor de $\pi = 3,14$

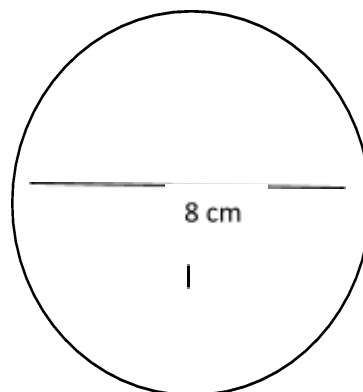

a) 25,12 cm y 50,24 cm²

b) 12,56 cm y 25,12 cm²

c) 25,12 cm y 25,12 cm²

d) 12,56 cm y 50,24 cm²

23. Las caras basales de dos cilindros **a** y **b** son iguales.

La altura del cilindro **a** es 2 cm y la altura del cilindro **b** es 6 cm

El volumen del cilindro **a** es 12 cm³

Entonces el volumen del cilindro **b** es:

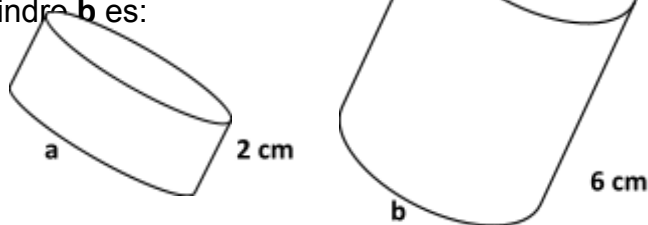

a) 18 cm³

b) 24 cm³

c) 36 cm³

d) Faltan datos

24.- El área del trapecio está dada por la semisuma de sus bases, multiplicada por la altura, como lo indica la siguiente fórmula:

$$\text{Área del trapecio} = \frac{b_1 + b_2}{2} \cdot h$$

Entonces el trapecio ABCD tiene un área igual a:

- a) 22 cm²
- b) 28 cm²
- c) 48 cm²
- d) 96 cm²

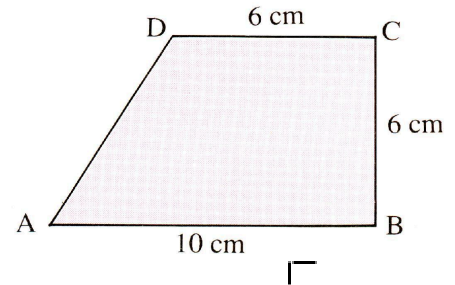

25.- ¿Cuál de las siguientes figuras muestra una traslación?

- a)
- b)
- c)
- d)

26. ¿Cuál es el área de la figura?

- a) 580
- b) 240
- c) 760
- d) 380

10

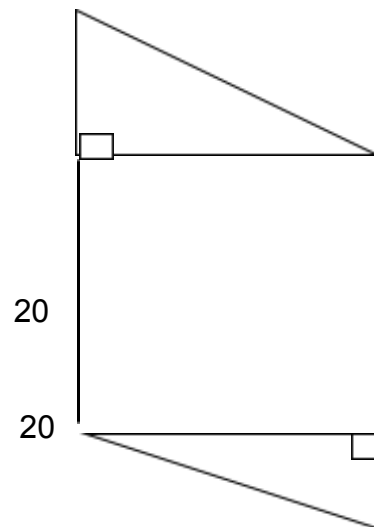

27. La figura ABCD es cuadrado de lado 20 y una semicircunferencia. ¿Cuál es el área total de la figura? $\pi = 3,14$

- a) 200
- b) 557
- c) 450
- d) 50

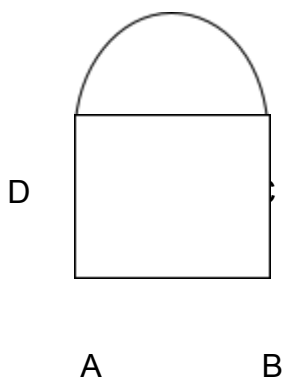

28. Calcular el área de la región achurada si el radio de los círculos es 10. $\pi = 3,14$

- a) 200
- b) 390
- c) 314
- d) 172

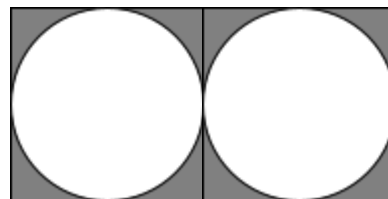

PAUTA DE CORRECCIÓN

Ítem	Eje	Indicador	R	P
1	Números y Operaciones	Resuelven problemas en contextos diversos, que involucre la operatoria de suma.	B	1

2	Números y Operaciones	Resuelven problemas en contextos diversos, que involucran potencias de base fraccionaria.	C	1
3	Números y Operaciones	Resuelven problemas en contextos diversos, que involucran la multiplicación.	C	1
4	Números y Operaciones	Resuelven problemas en contextos diversos, que involucran números fraccionarios.	D	1
5	Números y Operaciones	Transforman decimales a fracciones.	D	1
6	Números y Operaciones	Resuelven problemas en contextos diversos, que involucran números fraccionarios	C	1
7	Números y Operaciones	Identifican el valor de una potencia.	D	1
8	Álgebra	Identifican tipo de proporcionalidad en un contexto dado.	B	1
9	Álgebra	Resuelven problemas, que implican el uso de la relación de proporcionalidad	C	1
10	Álgebra	Resuelven ecuaciones dadas.	B	1
11	Álgebra	Resuelven ecuaciones dadas.	A	1
12	Álgebra	Resuelven ecuaciones dadas, que representan la relación entre dos variables	C	1
13	Álgebra	Resuelven problemas, que implican el uso de la relación de proporcionalidad	A	1
14	Álgebra	Resuelven ecuaciones dadas.	A	1

15	Datos y Azar	Interpretan datos, a partir de gráficos dados.	B	1
16	Datos y Azar	Interpretan datos, a partir de gráficos dados	B	1
17	Datos y Azar	Interpretan datos, a partir de gráficos dados	B	1
18	Datos y Azar	Identifican la mediana a partir de datos entregados.	B	1
19	Datos y Azar	Interpretan datos, a partir de gráficos dados	A	1
20	Datos y Azar	Interpretan datos, a partir de gráficos dados	D	1
21	Datos y Azar	Interpretan datos, a partir de gráficos dados	D	1
22	Geometría	Calculan perímetro y área de circunferencia dada.	A	1
23	Geometría	Calculan el volumen de un cilindro.	C	1
24	Geometría	Calculan el área de un trapecio, de acuerdo a datos establecidos.	C	1
25	Geometría	Identifican traslaciones, en figuras dadas.	D	1
26	Geometría	Calculan el área de una figura dada.	A	1
27	Geometría	Calculan el área de una figura dada	B	1
28	Geometría	Calculan el área de una región achurada.	D	1
T				28

ANÁLISIS DE RESULTADOS

Informe General del Curso

Curso: Cuarto año Básico

Matrícula: 18 alumnos.

Asignatura: Lenguaje y Comunicación

Resumen por logro de Habilidad Diagnosticada

Habilidad	% de logro
1.-Reflexión sobre el texto	48%
2.-Extracción de Información Explícita	67%
3.-Extracción de Información Implícita	40%
4.-Reconocimiento de Funciones Gramaticales.	31%
5.-Argumentación	92%
6.-Producción de Textos.	34%
Promedio Curso	47%

Gráfico Resumen de logro por Habilidad.

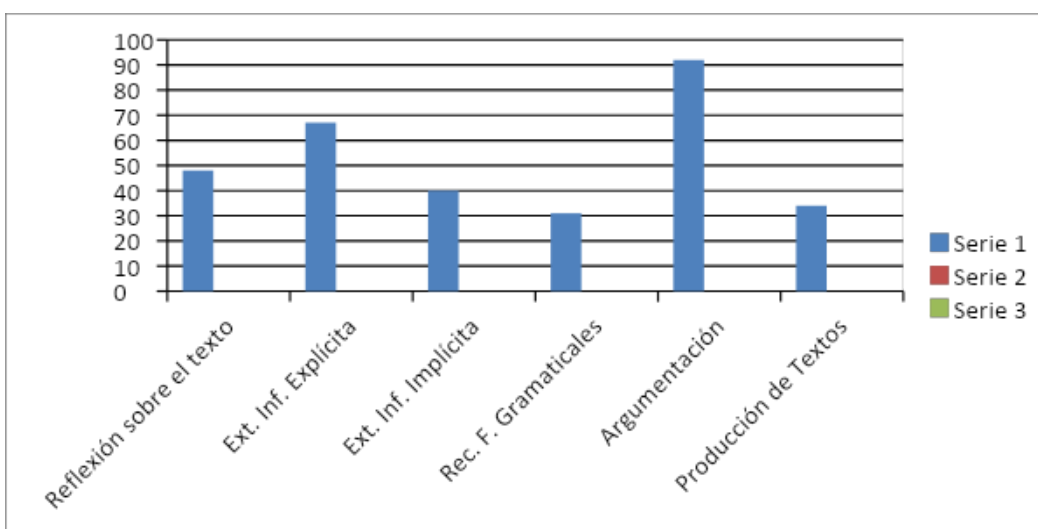

4º Año Básico	40		11		9		4		2		2		12	
Nombre	Total	%Logro	Hab.1	%	Hab.2	%	Hab.3	%	Hab.4	%	Hab.5	%	Hab.6	%
Acevedo Toro Ailine Sofia	23	58%	6	55%	9	100%	1	25%	1	50%	2	100%	4	33%
Baez Oyarzun Deyanira Bele.	29	73%	8	73%	8	89%	3	75%	1	50%	2	100%	7	58%
Cano Miranda Jerco Andres	18	45%	6	55%	7	78%	2	50%	1	50%	2	100%	7	58%
Cerda Campos Biraon Didier	24	60%	6	55%	9	100%	3	75%	0	0%	1	50%	5	42%
Fuentes Abello Sebastian Alonso	16	40%	4	36%	6	67%	2	50%	0	0%	2	100%	2	17%
Mardones Riquelme Ibhaz Esteban	18	45%	5	45%	6	67%	0	0%	1	50%	2	100%	4	33%
Marin Carreño David Alejandro	19	48%	7	64%	6	67%	2	50%	1	50%	2	100%	1	8%
Medina Cabezas Andres Ignacio	20	50%	5	45%	4	44%	2	50%	0	0%	2	100%	7	58%
Olmedo Velasquez Kevin Nicolas	17	43%	5	45%	6	67%	0	0%	0	0%	2	100%	4	33%
Riquelme Quintanilla Crisper Lyonel	24	60%	7	64%	8	89%	2	50%	1	50%	1	50%	5	42%
Roman Granifo Nicolas Patricio	13	33%	8	73%	3	33%	0	0%	0	0%	2	100%	1	8%
Silva Olmedo Bernabe Alejandro	14	35%	3	27%	5	56%	1	25%	0	0%	2	100%	3	25%
Toro Quintana Erick Rafael	18	45%	4	36%	7	78%	2	50%	1	50%	2	100%	2	17%
Vidal Olmedo Trinidad Estefanie	21	53%	5	45%	6	67%	2	50%	0	0%	2	100%	7	58%
Vidal Toro Anibal Andres	16	40%	3	27%	5	56%	1	25%	1	50%	2	100%	4	33%
Zuñiga Madrid Juan David	17	43%	6	55%	5	56%	1	25%	2	100%	1	50%	2	17%
Medina Aranguiz Juan David	17	43%	4	36%	4	44%	3	75%	0	0%	2	100%	5	42%
Fernandez Jorge	16	40%	4	36%	4	44%	2	50%	1	50%	2	100%	4	33%

Habilidad Nº 1	Reflexión sobre el texto		
Habilidad Nº 2	Extracción de Información Explícita		
Habilidad Nº 3	Extracción de Información Implícita		
Habilidad Nº 4	Reconocimiento de F. Gramaticales		
Habilidad Nº 5	Argumentación		
Habilidad Nº 6	Producción de textos		

Tabla Resumen Por Alumno

Nombre	Ptj e	NOTA	% LOGR O	Puntaje Simce estimativ o	Estándar de logro
	40				
1.-Acevedo Ailine	23	3.9	58%	201	Insuficiente
2.-Baez Deyanira	29	4.9	73%	254	Elemental
3.-Cano Jerco	25	3.5	63%	219	Insuficiente
4.-Cerda Bairon	24	4.0	60%	210	Insuficiente
5.-Fuentes Sebastián	16	3.3	40%	140	Insuficiente
6.-Mardones Ibhar	18	3.5	45%	158	Insuficiente
7.-Marín David	19	3.6	48%	166	Insuficiente
8.-Medina Andrés	20	3.7	50%	175	Insuficiente
9.-Olmedo Kevin	17	3.4	43%	149	Insuficiente
10.-Riquelme Crispher	24	4.0	60%	210	Insuficiente
11.-Román Nicolás	14	3.2	35%	123	Insuficiente
12.-Silva Bernabé	14	3.2	35%	123	Insuficiente
13.-Toro Erick	18	3.5	45%	158	Insuficiente
14.-Vidal Trinidad	22	3.8	55%	193	Insuficiente
15.-Vidal Aníbal	16	3.5	40%	140	Insuficiente
16.-Zúñiga Juan	17	3.4	43%	149	Insuficiente
17.-Medina Juan	18	3.5	45%	158	Insuficiente
18.-Fernández Jorge	17	3.4	43%	149	Insuficiente

Estándar de logro

Nivel	Nº Alumnos	% de Alumnos.
Adecuado	0	0
Elemental	1	5%
Insuficiente	17	95%

Análisis Resultados Arrojados en la Asignatura de 4º Año Básico Lenguaje.

De acuerdo a los datos cuantitativos entregados a nivel general e individual, en la asignatura de Lenguaje y Comunicación en Cuarto año básico, se puede apreciar que el curso en general tuvo un porcentaje de logro de un 47% en las seis habilidades evaluadas, lo cual lo sitúa de acuerdo a los parámetros dados por el Ministerio de Educación durante el presente año en la categoría de Medio Bajo, ubicándose entre los rangos de 26% a 50% de logro.

Ahora bien, si este resultado lo traducimos a puntaje estimativo tipo SIMCE, podemos decir que el 95% de los alumnos se encuentra en un nivel Insuficiente, es decir, alcanzan menos de 241 puntos y por lo tanto son capaces de comprender la idea central de textos apropiados para su edad, siempre y cuando la información explícita que allí aparezca sea fácil de localizar.

Cuando el texto que están trabajando requiere que ellos puedan interpretar, relacionar y reflexionar, presentan problemas mayores.

Si apreciamos el porcentaje de logro por habilidad, podemos afirmar que las habilidades más descendidas son las relacionadas con la producción de textos, con un 34% de logro, la argumentación, con un 31% y la extracción de información implícita, con un 40% de logro, lo cual reafirma el hecho de que estos alumnos, presentan dificultades a la hora de inferir y opinar sobre un tema dado, junto con ser capaces de escribir, para desarrollar su creatividad y expresar ideas sobre un tema de su interés.

Análisis de Resultados Matemática 4º Año Básico

Resumen por logro de Eje Diagnosticado

Eje	% de logro
1.-Números y Operaciones	73%
2.-Patrones y Álgebra	56%
3.-Geometría	67%
4.-Medición	63%
5.-Datos y Azar	79%
Promedio Curso	69%

Gráfico porcentaje de logro por Eje

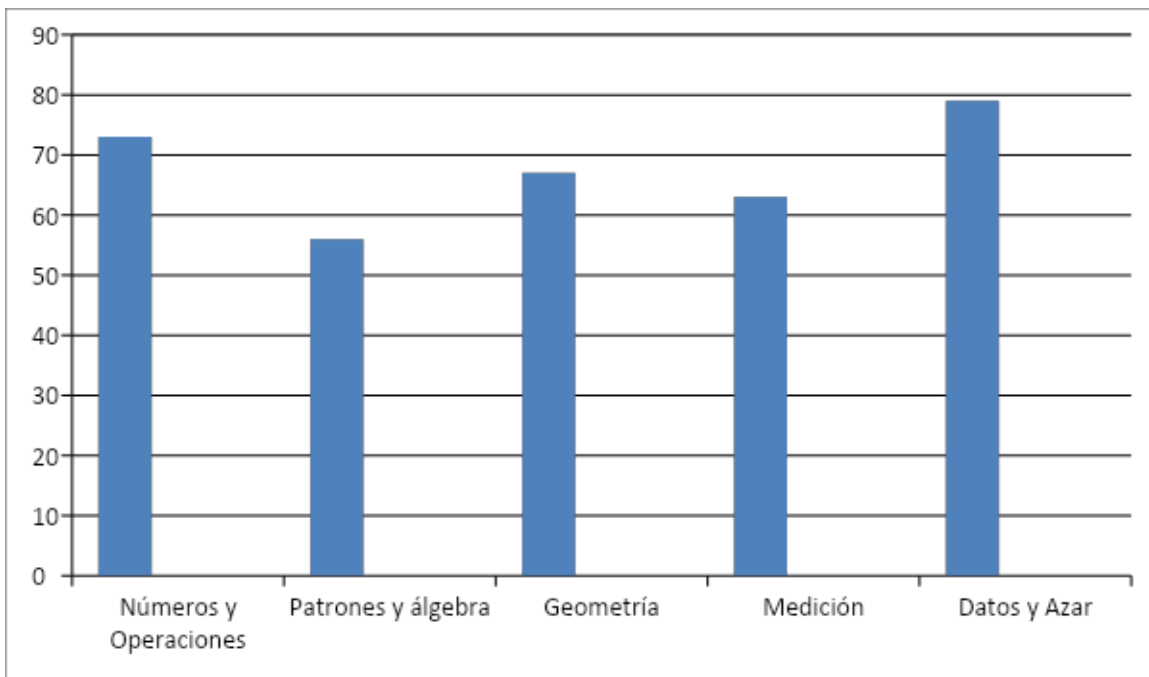

5.-Fuentes Sebastián	18	5.4	83%	289	Adecuado
6.-Mardones Ibhár	15	4.4	65%	228	Insuficiente
7.-Marín David	23	7.0	100%	350	Adecuado
8.-Medina Andrés	11	3.6	48%	167	Insuficiente
9.-Olmedo Kevin	19	5.7	83%	289	Adecuado
10.-Riquelme Crispher	20		87%	304	Adecuado
11.-Román Nicolás	15	4.4	65%	228	Insuficiente
12.-Silva Bernabé	8	3.2	35%	122	Insuficiente
13.-Toro Erick	10	3.4	43%	152	Insuficiente
14.-Vidal Trinidad	19	5.7	83%	289	Adecuado
15.-Vidal Anibal	10	3.4	43%	152	Insuficiente
16.-Zúñiga Juan	18	5.4	78%	274	Elemental
17.-Medina Juan	19	5.7	83%	289	Adecuado
18.-Fernández Jorge	16	4.7	70%	243	Elemental

Tabla Resumen

Estándar de logro

Nivel	Nº Alumnos	% de Alumnos.
Adecuado	6	33.3%
Elemental	4	22.2%
Insuficiente	8	44.4%

Análisis Resultados Arrojados en la Asignatura de 4º Año Básico Matemática

De acuerdo a los datos entregados, el promedio del curso en los cinco ejes evaluados fue de un 69%, por lo cual se puede clasificar en el nivel de Medio Alto, correspondiendo a esta categoría el rango de 51% a 75% de logro.

Ahora bien, si nos fijamos en la tabla resumen de logro por habilidad, podemos darnos cuenta que el eje más descendido corresponde a Patrones y Álgebra con un 56% de logro.

Si observamos el estándar de logro en esta asignatura, podemos decir que el 33,3% de los alumnos se ubica en el nivel **Adecuado**, lo que se refleja en el hecho que estos alumnos son capaces de comprender los conceptos y procedimientos básicos de números y operaciones, patrones y álgebra, geometría, medición, y datos y probabilidades propios del nivel. Asimismo, muestran generalmente que son capaces de aplicar dichos conocimientos y las habilidades matemáticas de resolver problemas, representar, modelar y argumentar en situaciones directas, y en problemas de uno o dos pasos en los que se requiere seleccionar.

El 22,2 % de los alumnos se ubica de acuerdo a su desempeño en el nivel **Elemental**, son capaces de aplicar ocasionalmente las habilidades matemáticas de resolver problemas, representar, modelar y argumentar, en situaciones que han sido practicadas numerosas veces en la sala de clases. También son capaces de aplicar sus conocimientos matemáticos, en todos los ejes estipulados para la asignatura en situaciones que requieren resolver problemas rutinarios de un paso, con enunciados breves y de fácil comprensión, en que los datos y operación a utilizar se presentan de manera evidente.

El 44,4 % restante del alumnado, se encuentra en el nivel **Insuficiente**, es decir, pueden resolver algunos problemas rutinarios muy simples, directos, de un paso, con información explícita o con apoyo gráfico, que han sido practicados y que se refieren a situaciones sencillas.

ANÁLISIS DE RESULTADOS

Curso: Octavo año Básico

Resumen por logro de Habilidad Diagnosticada

Habilidad	% de logro
1.-Reflexión sobre el texto	77%
2.-Reflexión sobre el contenido	40%
3.-Extracción de Información Explícita	70%
4.-Extracción de Información Implícita	60%
5.-Reconocimiento de Funciones Gramaticales	60%
6.-Producción de Textos.	61%
Promedio Curso	60%

Gráfico Porcentaje de logro por Habilidad

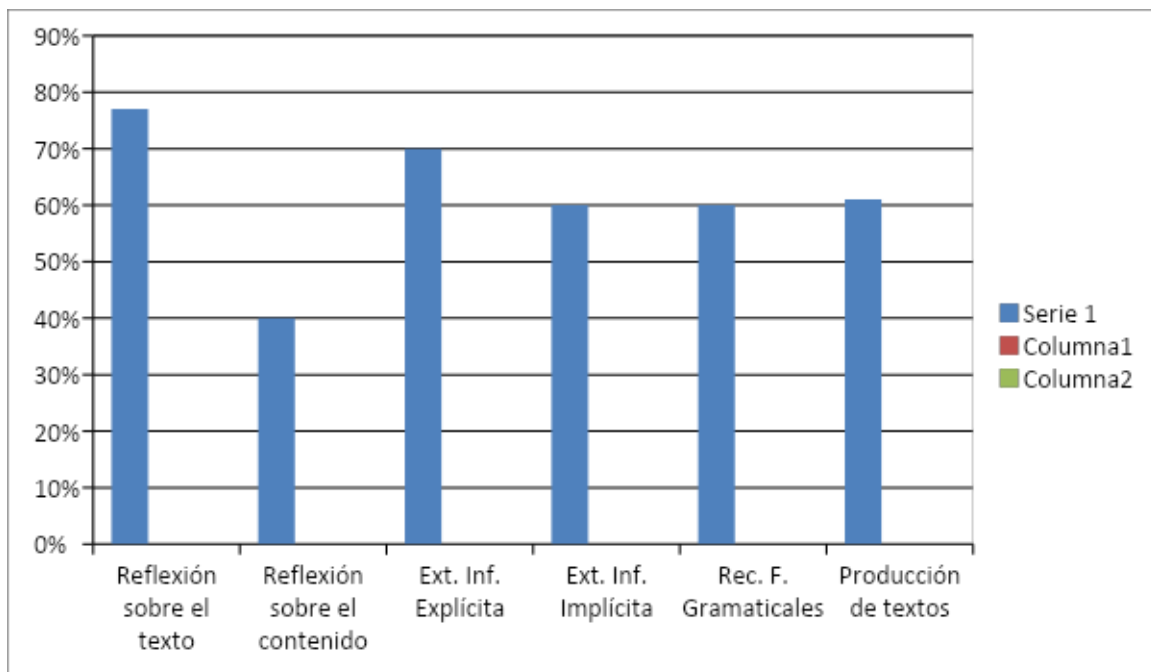

	Lenguaje y Comunicación	curso	8° Año		
	Alumno	NOTA	% LOGRO	Puntaje Simce est.	Estándar de logro
1	Acevedo Astorga Javiera V.	45	67%	233	Insuficiente
2	Bustos Aranguiz Brian J.	54	76%	268	Elemental
3	Cabezas Villegas Damaris T.	36	47%	165	Insuficiente
4	Caro Manzo Jairo G.	39	57%	199	Insuficiente
5	Caroca Muñoz Brayan A.	42	65%	226	Insuficiente
6	Carvajal Rojas Eduardo N.	38	55%	192	Insuficiente
7	Catalan Cabezas Michael E.	41	61%	213	Insuficiente
8	Caroca Carreño Natacha Isabel	55	80%	281	Adecuado
9	Cornejo Parrao Christopher R.	37	45%	158	Insuficiente
10	Diaz Cabezas Yerko Jeremias	46	69%	240	Insuficiente
11	Droguett Toro Gabriel A.	28	39%	137	Insuficiente
12	Flores Cespedes Krishna I.	41	61%	213	Insuficiente
13	Gaete Pino Jose Miguel	42	63%	220	Insuficiente
14	Galvez Caceres Denisse S.	36	47%	165	Insuficiente
15	Garcia Peña Geraldine C.	37	51%	178	Insuficiente
16	Gutierrez Carrera Anita del P.	44	65%	226	Insuficiente
17	Jerez Figueroa Bruno A.	33	39%	137	Insuficiente
18	Jimenez Snchez Jorge A.	42	63%	220	Insuficiente
19	Madrid Palomono Catalina A.	42	63%	220	Insuficiente
20	Medina Allendes Valeria I.	41	65%	226	Insuficiente
21	Muñoz Rojas Ignacia A.	42	63%	220	Insuficiente
22	Ortega Gutierrez Yipsi M.	40	59%	206	Insuficiente
23	Pardo Rodriguez Francisca I.	45	67%	233	Insuficiente
24	Peñaloza Pino Ricardo A.	44	65%	226	Insuficiente
25	Pino Catejo Edison A.	36	49%	172	Insuficiente
26	Sanchez Barahona Jesus B.	44	65%	226	Insuficiente
27	Sanchez Gonzalez Miguel A.	48	71%	247	Elemental
28	Silva Aros Geraldine M.	48	71%	247	Elemental
29	Tapia Caroca Alex P.	52	76%	268	Elemental
30	Torres Torres Biron B.	36	49%	172	Insuficiente
31	Valdebenito Roco Brayan A.	40	59%	206	Insuficiente
32	Valdivia Gomez Susana A.	44	65%	226	Insuficiente
33	Videla Gonzalez Jael S.	45	67%	233	Insuficiente
34	Contreras Luisa	42	63%	220	Insuficiente

Nivel	Nº Alumnos	% de Alumnos.
Adecuado	1	3%
Elemental	4	12%
Insuficiente	29	85%

Análisis Resultados Arrojados en la Asignatura de Lenguaje y Comunicación

De acuerdo a los resultados obtenidos, podemos apreciar que la habilidad más descendida corresponde a la Reflexión sobre el Contenido con un 40% de logro y la habilidad mejor evaluada corresponde a la Reflexión sobre el texto con un 77%.

En cuanto al promedio de logro del curso, este es de un 60%, por lo cual podemos afirmar que de acuerdo a la clasificación por categorías, se ubicaría en el Nivel Medio Alto.

Si se analiza, en relación a los estándares de aprendizajes, podemos considerar que el 85% de los alumnos se encuentran en un nivel **Insuficiente**, es decir, estos alumnos logran localizar información fácilmente identificable, por ejemplo, datos que se encuentran al principio o al final del texto, información que está en el cuerpo del texto, son capaces de comprender la idea central de textos apropiados para la edad cuando todo el texto gira en torno a ella, o bien, cuando existen claves evidentes, por ejemplo, cuando el título del texto se refiere directamente al tema. También logran localizar información cuando es fácil de identificar. En las tareas de interpretar, relacionar y reflexionar presentan dificultades mayores., lo cual justifica que la habilidad más descendida sea la Reflexión sobre el contenido.

En cuanto al nivel Elemental, sólo el 12% se encuentra en este nivel, es decir, que al leer textos apropiados para la edad, son capaces de establecer de qué trata lo leído, ayudándose de elementos textuales que lo comprueban. También pueden delimitar información destacada de diversas maneras, hacer inferencias sobre aspectos puntuales y establecer relaciones implícitas claramente sugeridas en la lectura.

Análisis de Resultados Matemática 8° Año Básico

Resumen por logro de Eje Diagnosticado

Eje	% de logro
1.- Números	36%
2.- Álgebra	26%
3.- Geometría	24%
4.- Datos y Azar	54%
Promedio Curso	35%

Gráfico Porcentaje de logro por Eje.



Tabla Resumen Estándar de Logro Matemática 8° Año

	Alumno	Nota	% Logro	Puntaje Simce	Estándar de logro
1	Acevedo Astorga Javiera V.	30	29%	100	Insuficiente
2	Bustos Aranguiz Brian J.	39	57%	200	Insuficiente
3	Cabezas Villegas Damaris T.	31	32%	113	Insuficiente
4	Caro Manzo Jairo G.	30	29%	100	Insuficiente
5	Caroca Muñoz Brayan A.	30	29%	100	Insuficiente
6	Carvajal Rojas Eduardo N.	30	29%	100	Insuficiente
7	Catalan Cabezas Michael E.	25	14%	50	Insuficiente
8	Caroca Carreño Natacha Isabel	31	32%	113	Insuficiente
9	Cornejo Parrao Christopher R.	32	36%	125	Insuficiente
10	Díaz Cabezas Yerko Jeremías	31	32%	113	Insuficiente
11	Droguett Toro Gabriel A.	32	36%	125	Insuficiente
12	Flores Céspedes Krishna I.	31	32%	113	Insuficiente
13	Gaete Pino José Miguel	26	18%	63	Insuficiente
14	Gálvez Cáceres Denisse S.	34	43%	150	Insuficiente
15	García Peña Geraldine C.	34	43%	150	Insuficiente
16	Gutiérrez Carrera Anita del P.	34	43%	150	Insuficiente
17	Jerez Figueroa Bruno A.	32	36%	125	Insuficiente
18	Jiménez Sánchez Jorge A.	32	36%	125	Insuficiente
19	Madrid Palomino Catalina A.	32	36%	125	Insuficiente
20	Medina Allendes Valeria I.	33	39%	138	Insuficiente
21	Muñoz Rojas Ignacia A.	33	39%	138	Insuficiente
22	Ortega Gutiérrez Yipsi M.	30	29%	100	Insuficiente
23	Pardo Rodríguez Francisca I.	28	25%	88	Insuficiente
24	Peñaloza Pino Ricardo A.	37	50%	175	Insuficiente
25	Pino Catejo Edison A.	33	39%	138	Insuficiente
26	Sánchez Barahona Jesús B.	35	46%	163	Insuficiente
27	Sánchez González Miguel A.	33	39%	138	Insuficiente
28	Silva Aros Geraldine M.	31	32%	113	Insuficiente
29	Tapia Caroca Alex P.	35	46%	163	Insuficiente
30	Torres Torres Byron B.	30	29%	100	Insuficiente
31	Valdebenito Roco Bryan A.	35	46%	163	Insuficiente
32	Valdivia Gómez Susana A.	30	29%	100	Insuficiente
33	Videla González Jael S.	27	21%	75	Insuficiente
34	Contreras Luisa	32	36%	125	Insuficiente

Nivel	Nº Alumnos	% de Alumnos.
Adecuado	0	0
Elemental	0	0
Insuficiente	34	100%

Análisis Resultados Arrojados en la Asignatura de Matemática

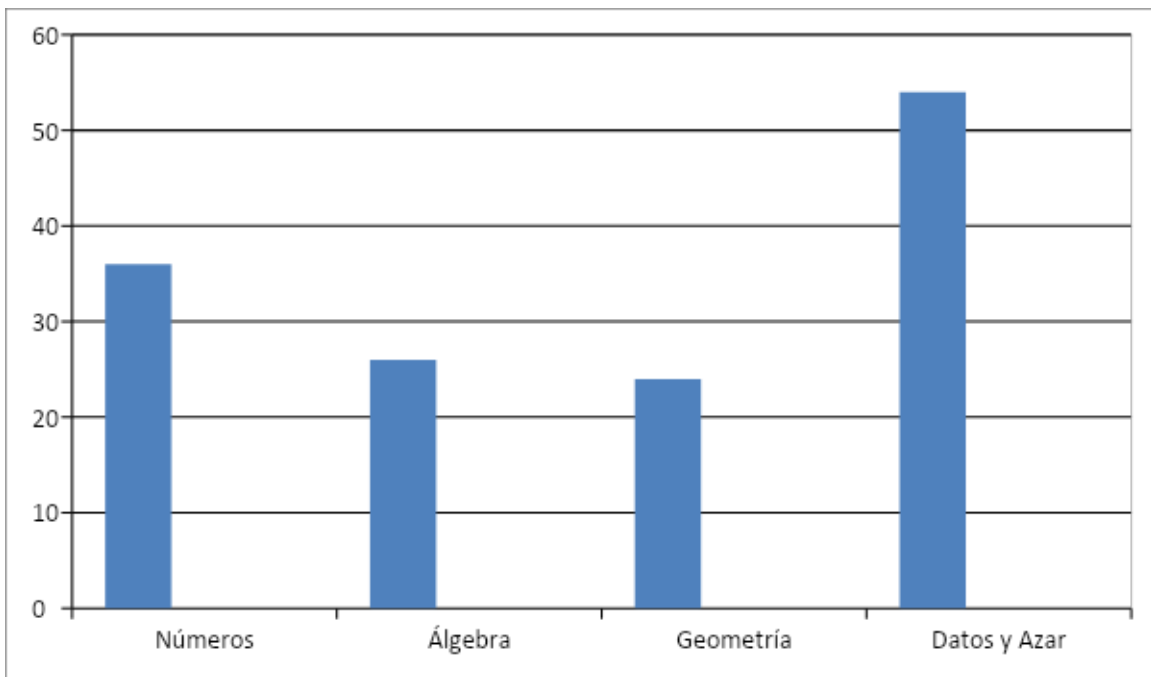
A partir de los resultados obtenidos, se puede apreciar que los ejes de Números, Álgebra y Geometría, presentan un porcentaje de logro inferior al 36% y solo el eje de Datos y Azar presenta un logro del 54%, siendo el promedio del curso de un 35%, lo cual lo sitúa en un nivel de Medio Bajo.

En cuanto al eje más descendido, este corresponde a Geometría, con un 24% de logro, lo cual se traduce en que los alumnos no son capaces de realizar traslaciones de figuras geométricas y no resuelven problemas que involucran el cálculo de la longitud de una circunferencia, ni el área del círculo y la superficie del cilindro y el cono.

Al observar la tabla resumen de los estándares de aprendizajes, se aprecia que el 100% de los alumnos se encuentran en un nivel Insuficiente, lo que se traduce en que solo pueden resolver algunos problemas rutinarios muy simples, con información explícita, con enunciados breves, cuya resolución se ha practicado extensivamente en clases, y que pertenecen principalmente a los ejes de Números, y Datos y Azar.

En relación con álgebra, los estudiantes que se encuentran en este nivel, por lo general, manejan nociones muy elementales de álgebra y logran encontrar el valor desconocido en una oración numérica que involucra una adición, sustracción o multiplicación.

En relación con datos y azar, los estudiantes que se encuentran en el Nivel de Aprendizaje Insuficiente, por lo general, son capaces de extraer información de datos presentados en tablas y gráficos de barras simples.

Propuestas Remediales a Nivel de Curso.4º Año Básico Lenguaje

Para poder avanzar de nivel en el cual se encuentra el cuarto año básico, se sugieren las siguientes acciones:

- 1.-Trabajar en forma sistemática diversidad de textos que resulten ser significativos para los alumnos, de acuerdo al contexto en el cual se encuentran.
- 2.-Incluir en el trabajo con dichos textos, preguntas que les permitan reflexionar sobre el texto, descubrir relaciones implícitas entre elementos del texto , inferir el significado de palabras desconocidas o de expresiones en lenguaje figurado de uso poco habitual, a partir de claves sugeridas en el texto.
- 3.-Incentivar la participación en clases, expresando sus ideas y argumentando sus posiciones.
- 4.- Dedicar, por lo menos una vez a la semana, a desarrollar la producción de textos, partiendo por temas de interés personal, hasta lograr que puedan escribir en forma frecuente, respetando los parámetros dados.
- 5.- Involucrar más a la familia en este proceso, de manera que los padres se conviertan en un apoyo real en la tarea de formar a sus hijos. Por ejemplo, revisando los escritos que sus hijos realizan o incentivando la lectura en sus casas de textos breves y sencillos.

Propuestas Remediales por Alumno de acuerdo a Resultados Obtenidos

Nombre : Acevedo Toro Ailine Sofía

Curso : 4° Año Básico Asignatura: Lenguaje y Comunicación

Habilidad más descendida	% logro habilidad	% logro habilidad curso	% logro Prueba	Nota Prueba	Ptje Simce estimativo	Estándar de logro
Extracción de Inf. Implícita	25%	40%	58%	39	201	Insuficiente

Remedial: Trabajar textos con preguntas implícitas, que le permitan inferir sobre relaciones de causalidad en un contexto dado y reconocer el significado de determinadas palabras.

Integrar grupo de refuerzo interno, con el objetivo de desarrollar la lectura comprensiva, haciendo hincapié en el trabajo de deducir situaciones a partir de preguntas que lleven a la alumna a extraer información implícita.

Nombre : Báez Oyarzún Deyanira

Curso : 4° Año Básico Asignatura: Lenguaje y Comunicación

Habilidad más descendida	% logro habilidad	% logro habilidad curso	% logro Prueba	Nota Prueba	Ptje Simce estimativo	Estándar de logro
Reconocimiento de F. Gramat.	50%	31%	73%	49	254	Elemental

Remedial: Trabajar diversos tipos de textos, reconociendo en ellos las distintas funciones gramaticales que cumplen las palabras. Dar énfasis en el reconocimiento de la Función sustantiva.

Nombre : Cano Miranda Jerco

Curso : 4° Año Básico Asignatura: Lenguaje

Habilidad más descendida	% logro habilidad	% logro habilidad curso	% logro P.	Nota Prueba	Ptje Simce estimativo	Estándar de logro
Ext. De In. Imp.	50%	40%	45%	35	219	Insuficiente
Reconocimiento de F. Gramt.	50%	31%				

Remedial: Trabajar diversos tipos de textos, dando énfasis al desarrollo de la extracción de información implícita, relacionada con la identificación del significado de una palabra en un contexto determinado, y en la identificación de la función que cumplen las palabras dentro de un texto.

Nombre : Cerda Campos Bairon

Curso : 4° Año Básico Asignatura: Lenguaje y Comunicación

Habilidad más descendida	% logro habilidad	% logro habilidad curso	% logro Prueba	Nota Prueba	Ptje Simce estimativo	Estándar de logro
Reconocimiento de F. Gramat.	0%	31%	60%	40	210	insuficiente

Remedial : Desarrollar la lectura comprensiva, a partir del trabajo con diversos tipos de textos, dando énfasis en el reconocimiento de la función que cumplen las palabras. Se sugiere que en todos los textos que se trabaje, subraye por ejemplo, los sustantivos que allí aparecen y luego puede formar oraciones con ellos.

Nombre : Fuentes Abello Sebastián

Curso : 4° Año Básico Asignatura: Lenguaje y Comunicación.

Habilidad más descendida	% logro habilidad	% logro hábil. C.	% logro P	Nota Prueba	Ptje Simce estimativo	Estándar de logro
Reconocimiento de F. gramatical	0%	31%	40%	33	140	Insuficiente

Remedial: Se sugiere que en cada tipo de texto que se trabaje, identifique la función que cumple cada palabra dentro de un contexto. Puede formar oraciones con ellas, para que se familiarice con su función.

Se sugiere que integre el grupo de refuerzo interno, para superar el estándar de logro que posee.

Nombre : Mardones Riquelme Ibar

Curso : 4° Año Básico Asignatura: Lenguaje y Comunicación

Habilidad más descendida	% logro habilidad	% logro habilidad curso	% logro Prueba	Nota Prueba	Ptje Simce estimativo	Estándar de logro
Extracción de inf. implícita	0%	40%	45%	35	158	insuficiente

Remedial: Se sugiere que forme parte del grupo de refuerzo interno, trabajando diversos tipos de textos, dando énfasis a la extracción de información implícita, relacionada con el reconocimiento de la relación de causalidad en un contexto dado y deducir el significado de determinadas palabras, de acuerdo a características dadas.

Nombre : Marín Carreño David

Curso : 4° Año Básico Asignatura: Lenguaje y Comunicación

Habilidad más descendida	% logro habilidad	% logro habilidad curso	% logro Prueba	Nota Prueba	Ptje Simce estimativo	Estándar de logro
Producción de texto	8%	34%	48%	36	166	insuficiente

Remedial: Se sugiere trabajar en actividades de apoyo, relacionadas con la producción de textos. A partir de un tema dado y que sea de interés del alumno. Poner énfasis en que el alumno sea capaz de organizar varias ideas o informaciones sobre un tema central y que emplee un vocabulario de uso variado y frecuente.

Nombre : Medina Cabezas Andrés

Curso : 4º Año Básico Asignatura: Lenguaje y Comunicación

Habilidad más descendida	% logro habilidad	% logro habilidad curso	% logro Prueba	Nota Prueba	Ptje Simce estimativo	Estándar de logro
Reconocimiento de F. gramaticales	0%	31%	50%	37	175	insuficiente

Remedial: Se sugiere que forme parte del grupo de refuerzo interno y se trabaje la comprensión lectora de diversos tipos de textos, reconociendo en ellos la función que cumple cada palabra.

Nombre : Olmedo Velásquez Kevin

Curso : 4º Año Básico Asignatura: Lenguaje y Comunicación

Habilidad	% logro habilidad.	% logro hábil. C	% logro P	Nota P	Ptje Sim.	Estándar de logro
Ext. De inf. Imp.	0%	40%	43%	34	149	Insuficiente

Reconocimiento de F. G.	0%	31%
-------------------------	----	-----

Remedial: Se sugiere formar parte del grupo de refuerzo interno y trabajar la comprensión lectora de diversos textos, dando énfasis en la extracción de información implícita, relacionada con inferencias que permitan distinguir hechos de opiniones, reconocer relación de causalidad en un contexto dado.

En el trabajo con estos textos, el alumno puede identificar la función que cumplen las palabras y formar, a modo de refuerzo, oraciones con dichas palabras.

Nombre : Riquelme Quintanilla Crispher

Curso : 4° Año Básico Asignatura: Lenguaje y Comunicación

Habilidad más descendida	% logro habilidad	% logro habilidad curso	% logro Prueba	Nota Prueba	Ptje Simce estimativo	Estándar de logro
Producción de texto	42%	34%	60%	40	210	Insuficiente

Remedial: Se sugiere trabajar producción de textos, a partir de un tema dado, empleando un vocabulario acorde con el nivel con el cual se trabaja, comunicando alguna opinión, información o sentimiento.

Nombre : Román Granifo Nicolás

Curso : 4° Año Básico Asignatura: Lenguaje y Comunicación

Habilidad más descendida	% logro habilidad	% logro hab. C	% log P	Nota P	Ptje Sim	Estándar de logro
Ext. De Inf. implícita	0%	40%	33%	32	123	insuficiente
Reconocimiento de F, G.	0%	31%				

Remedial: Seguir trabajando en forma diferenciada de acuerdo al nivel que presenta e incluir en el trabajo con diversos textos, preguntas de carácter implícitas simples y dar énfasis en el reconocimiento de la función que cumple cada palabra en un contexto determinado.

Nombre : Silva Olmedo Bernabé

Curso : 4° Año Básico Asignatura: Lenguaje y Comunicación

Habilidad más descendida	% logro habilidad	% logro habilidad curso	% logro Prueba Prueba	Nota Prueba	Ptje Simce estimativo	Estándar de logro
Reconocimiento de F. gramaticales	0%	31%	35%	32	123	insuficiente

Remedial: Se sugiere que forme parte del grupo de refuerzo interno y se trabaje en la comprensión de diversos textos, dando hincapié al reconocimiento que cumple cada palabra dentro de un contexto determinado. Como actividad, cada vez que trabaje un texto, puede subrayar diversas palabras de acuerdo a la función que se le solicite.(Subrayar sustantivos)

Nombre : Toro Quintana Erick

Curso : 4° Año Básico Asignatura: Lenguaje y Comunicación

Habilidad más descendida	% logro habilidad	% logro habilidad curso	% logro Prueba	Nota Prueba	Ptje Simce estimativo	Estándar de logro
Producción de texto	17%	34%	45%	35	158	insuficiente

Remedial: Seguir trabajando en forma diferenciada, dando énfasis en la producción de textos, partiendo de un tema que le resulte ser de interés y que en él refleje que es capaz de organizar varias ideas o informaciones sobre un tema central.

Nombre : Vidal Olmedo Trinidad

Curso : 4° Año Básico Asignatura: Lenguaje y Comunicación

Habilidad más descendida	% logro habilidad	% logro habilidad curso	% logro Prueba	Nota Prueba	Ptje Simce estimativo	Estándar de logro
Reconocimiento de F. G.	0%	31%	53%	38	193	Insuficiente

Remedial: Se sugiere que cada vez que se trabaje un texto, se incorpore la actividad de reconocer la función que cumplen las palabras en los diversos

contextos. Por ejemplo función sustantiva, adjetiva etc. Formar oraciones con cada palabra identificada.

Nombre : Vidal Toro Aníbal

Curso : 4º Año Básico Asignatura: Lenguaje y Comunicación

Habilidad más descendida	% logro habilidad	% logro habilidad curso	% logro Prueba	Nota Prueba	Ptje Simce estimativo	Estándar de logro
Ext. De infor. Implícita	25%	40%	40%	35	140	Insuficiente

Remedial: Se sugiere seguir trabajando en forma diferenciada y dar énfasis en la extracción de información implícita, que requiera deducir situaciones de carácter simple.

Es importante seguir reforzando todos los ejes que se deben trabajar en esta asignatura.

Nombre : Zúñiga Madrid Juan

Curso : 4º Año Básico Asignatura: Lenguaje y Comunicación

Habilidad más descendida	% logro habilidad	% logro habilidad curso	% logro Prueba	Nota Prueba	Ptje Simce estimativo	Estándar de logro

Producción de texto	17%	34%	43%	34	149	insuficiente
---------------------	-----	-----	-----	----	-----	--------------

Remedial: Se sugiere trabajar en forma sistemática la producción de textos, partiendo de un tema de interés, de tal manera que pueda organizar varias ideas simples e informaciones variadas sobre un tema central. Poner cuidado en su ortografía acentual y literal.

Nombre : Medina Aranguiz Katherine.

Curso : 4° Año Básico Asignatura: Lenguaje y Comunicación

Habilidad más descendida	% logro habilidad	% logro habilidad curso	% logro Prueba	Nota Prueba	Ptje Simce estimativo	Estándar de logro
Reproducción de F. gramaticales	0%	31%	43%	35	158	Insuficiente

Remedial: Se sugiere trabajar con diversos tipos de textos y en ellos que sea capaz de identificar la función que cumplen las palabras, para luego formar oraciones relacionadas con los contextos trabajados.

Nombre : Fernández Jorge

Habilidad más descendida	% logro habilidad	% logro habilidad curso	% logro Prueba	Nota Prueba	Ptje Simce estimativo	Estándar de logro
Producción de texto	33%	34%	40%	34	149	Insuficiente

Remedial: Trabajar la producción de textos, a partir de un tema de interés, dando énfasis en la organización de varias ideas simples o informaciones y empleando para ello un vocabulario variado y de uso frecuente.

Propuestas Remediales a Nivel de Curso.4º Matemática

En cuanto a los resultados de la asignatura de matemática, podemos decir que el nivel de logro del curso en general, supera el 60% , por lo cual, se sugiere lo siguiente :

- 1.- Seguir trabajando los cinco ejes en forma articulada y realizar un trabajo de apoyo con aquellos alumnos que no han alcanzado el estándar de logro que se espera los alumnos deban tener en este nivel.
- 2.- Dar énfasis al trabajo del eje de Patrones y Álgebra, ejercitando en forma sistemática el reconocimiento de patrones numéricos en la resolución de problemas y el uso de signos convencionales al momento de comparar numerales.

3.-Otra medida que se podría realizar es aprovechar a aquellos alumnos que se encuentran en el nivel adecuado, de tal manera que se transformen en tutores de aquellos que presentan alguna dificultad.

4.-Trabajar semanalmente una guía que contemple lo realizado durante la semana, de tal forma que se pueda ir reforzando inmediatamente aquellos ejes que presenten dificultades.

Propuestas Remediales por Alumno de acuerdo a Resultados Obtenidos

Nombre : Acevedo Toro Ailine Sofía

Curso : 4° Año Básico Asignatura: Matemática

Eje más descendido	% logro eje	% logro Eje C.	% logro Prueba	Nota Prueba	Ptje Simce estimativo	Estándar de logro
Patrones y algebra	0%	56%	61%	41	213	Insuficiente

Remedial: Trabajar guías de ejercicios que involucren, la identificación de patrones numéricos, que le permitan seguir una secuencia dada.

Integrar grupo de refuerzo interno en dicha asignatura, para elevar el nivel de estándar de logro en el cual se encuentra

Nombre : Báez Oyarzún Deyanira

Curso : 4° Año Básico Asignatura: Matemática

Eje más descendido	% logro eje	% logro Eje C.	% logro Prueba	Nota Prueba	Ptje Simce estimativo	Estándar de logro
Geometría	25%	67%	78%	54	274	elemental

Remedial: Reforzar la identificación de los elementos que componen una figura geométrica, de tal forma que pueda distinguir, por ejemplo, la cantidad de vértices que posee una determinada figura. Junto con ello, trabajar material concreto, que le permita armar redes de distintas figuras geométricas y visualizarlas desde cualquier perspectiva.

Nombre : Cano Miranda Jerco

Curso : 4° Año Básico Asignatura: Matemática

Eje más descendido	% logro eje	% logro E	% logro Prueba	Nota Prueba	Ptje Simce estimativo	Estándar de logro
Medición	33%	63%	61%	41	213	insuficiente

Remedial: Trabajar ejercicios, que le permitan realizar conversiones entre unidades de tiempo, en el contexto de la resolución de problemas que resulten significativos para él.

Integrar grupo de reforzamiento interno, que le permita superar el estándar de logro en el cual se encuentra.

Nombre : Cerda Campos Bairon

Curso : 4° Año Básico Asignatura: Matemática

Eje más descendido	% logro eje	% logro Eje C.	% logro Prueba	Nota Prueba	Ptje Simce estimativo	Estándar de logro
Patrones y algebra	50%	56%	74%	50	259	elemental

Remedial: Desarrollar ejercicios diarios, que involucren la identificación y descripción de patrones numéricos, que le permitan seguir una secuencia establecida.

Nombre : Fuentes Abello Sebastián

Curso : 4° Año Básico Asignatura: Matemática

Eje más descendido	% logro E	% logro Eje C.	% logro Prueba	Nota Prueba	Ptje Simce estimativo	Estándar de logro
Geometría	50%	67%	78%	54	289	adecuado

Remedial: De acuerdo a resultados arrojados, sólo requiere un mayor trabajo en el eje de Geometría, y más específicamente en lo relacionado con la identificación de vértices en una figura dada y el reconocimiento de los cuerpos redondos .Se sugiere emplear el material concreto con el cual cuenta el establecimiento.

Nombre : Mardones Riquelme Ibhar

Curso : 4° Año Básico Asignatura: Matemática

Eje más descendido	% logro E	% logro E.Curs.	% logro P	Nota Prueba	Ptje Simce estimativo	Estándar de logro
Patrones y álgebra	50%	56%	65%	44	228	Insuficiente
Geometría	50%	67%				

Remedial: Se consideran dos ejes a reforzar, por encontrarse con igual porcentaje de logro. En cuanto al eje de Geometría, se debe dar énfasis al reconocimiento de cuerpos geométricos y a la vista que presenta una determinada figura desde una posición dada. Se sugiere emplear material concreto.

En relación al eje de Patrones y álgebra, se deben plantear situaciones en las cuales el alumno deba identificar, el patrón numérico que debe llevar una determinada secuencia.

Nombre : Marín Carreño David

Curso : 4° Año Básico Asignatura: Matemática

Eje más descendido	% logro eje	% logro Eje C	% logro Prueba	Nota Prueba	Ptje Simce estimativo	Estándar de logro
No tiene			100%	7.0	350	Adecuado

Remedial: Se debe seguir trabajando, los distintos ejes y presentar ejercicios más desafiantes, que le permitan ir avanzando de acuerdo a su nivel. Se puede aprovechar esta instancia para que sea alumno tutor y colabore con sus compañeros que presentan una mayor dificultad.

Nombre : Medina Cabezas Andrés

Curso : 4° Año Básico Asignatura: Matemática

Eje más descendido	% logro eje	% logro E.Curso	% logro Prueba	Nota Prueba	Ptje Simce estimativo	Estándar de logro
Patrones y algebra	25%	56%	48%	36	167	insuficiente

Remedial: Alumno con NEE. Se debe trabajar ejercicios que involucren el reconocimiento de patrones que se deban seguir, para completar una secuencia determinada.

Debe seguir recibiendo apoyo de especialista, para que se realice un trabajo sistemático con él en todos los ejes y pueda superar el estándar de logro alcanzado.

Nombre : Olmedo Velásquez Kevin

Curso : 4° Año Básico Asignatura: Matemática

Eje más descendido	% logro eje	% logro Eje .C	% logro Prueba	Nota Prueba	Ptje Simce estimativo	Estándar de logro
Medición	67%	63%	83%	57	289	adecuado

Remedial: Presenta un buen desempeño, por lo cual se debe seguir trabajando en todos los ejes con ejercicios más desafiantes.

En medición se debe reforzar el cálculo de la longitud de una figura determinada.

Nombre : Riquelme Quintanilla Crispher

Curso : 4° Año Básico Asignatura: Matemática

Eje más descendido	% logro eje	% logro E. Curso	% logro Prueba	Nota Prueba	Ptje Simce estimativo	Estándar de logro
Patrones y algebra	75%	56%	87%	6.0	304	adecuado

Remedial: Alumno con NEE, que es atendido por especialista, y que ha tenido un avance considerable en esta asignatura. Para desarrollar la evaluación, fue apoyada por una psicopedagoga, alcanzando el nivel esperado, de acuerdo a sus propias competencias.

Se debe seguir reforzando, tanto en aula colaborativa como en sala común, empleando material concreto, que le permita seguir asimilando los nuevos objetivos de aprendizaje.

Nombre : Román Granifo Nicolás

Curso : 4° Año Básico Asignatura: Matemática

Eje más descendido	% logro eje	% logro Eje c.	% logro Prueba	Nota Prueba	Ptje Simce estimativo	Estándar de logro
Patrones y algebra	50%	56%	65%	44	228	Insuficiente

Remedial: Alumno con NEE, que es atendido por especialista. Se debe seguir trabajando con material concreto y reforzar los distintos ejes, dando énfasis al eje de Patrones y álgebra, con ejercicios que le permitan identificar patrones que deba seguir para completar una secuencia determinada.

Nombre : Silva Olmedo Bernabé

Curso : 4° Año Básico Asignatura: Matemática

Eje más descendido	% logro eje	% logro E. Curso	% logro Prueba	Nota Prueba	Ptje Simce estimativo	Estándar de logro
Patrones y algebra	0%	56%	35%	32	122	Insuficiente

Remedial: Alumno que necesita no sólo reforzar el eje de Patrones y Álgebra, sino todos los ejes, por lo cual debe integrar el grupo de refuerzo interno, con el objetivo de desarrollar un trabajo sistemático que le permita avanzar en el logro de los objetivos.

Se sugiere trabajar con material concreto y privilegiar esta asignatura, trabajando diariamente guías que abarquen por lo menos un ejercicio por eje.

Nombre : Toro Quintana Erick

Curso : 4° Año Básico Asignatura: Matemática

Eje más descendido	% logro eje	% logro Eje C.	% logro Prueba	Nota Prueba	Ptje Simce estimativo	Estándar de logro
Patrones y algebra	25%	56%	43%	34	152	Insuficiente
Geometría	25%	67%				

Remedial: Alumno con NEE. que recibe apoyo de especialista. Se deben reforzar todos los ejes y más específicamente, los ejes de Geometría y Patrones y Álgebra.

En geometría se sugiere trabajar con material concreto, identificando los cuerpos redondos y el trabajo con redes. En Patrones y álgebra, identificar los patrones numéricos que debe llevar una secuencia determinada

Nombre : Vidal Olmedo Trinidad

Curso : 4° Año Básico Asignatura: Matemática

Eje más descendido	% logro eje	% logr E. Cur.	% logro Prueba	Nota Prueba	Ptje Simce estimativo	Estándar de logro
Patrones y algebra	75%	56%	83%	57	289	adecuado
Geometría	75%	67%				

Remedial: Presenta un estándar de logro adecuado, lo que se traduce en que tuvo un buen desempeño en la evaluación, por lo cual se debe seguir trabajando, para potenciar las habilidades que presenta. Sólo trabajar patrones numéricos y redes en geometría.

Nombre : Vidal Toro Aníbal

Curso : 4° Año Básico Asignatura: Matemática

Eje más descendido	% logro eje	% logr. E. Cur.	% logro Prueba	Nota Prueba	Ptje Simce estimativo	Estándar de logro
Geometría	25%	67%	43%	34	152	Insuficiente

Remedial: Alumno con NEE. Que no ha tenido un avance muy significativo en el último tiempo, pero es apoyado constantemente por especialista, por lo cual se sugiere seguir con el trabajo sistemático que se ha realizado a la fecha y de acuerdo al nivel de aprendizaje que el alumno presenta. Reforzar con guías y material concreto.

Nombre : Zúñiga Madrid Juan

Curso : 4° Año Básico Asignatura: Matemática

Eje más descendido	% logro eje	% log. E. Cur.	% logro Prueba	Nota Prueba	Ptje Simce estimativo	Estándar de logro
Números y operaciones	57%	73%	78%	54	274	elemental

Remedial: Se debe reforzar el eje de Números y Operaciones, a través de guías que consideren situaciones problemáticas, que impliquen la operatoria básica y el trabajo con fracciones.

Nombre : Medina Aranguiz Katherine.

Curso : 4° Año Básico Asignatura: Matemática

Eje más descendido	% logro eje	% logro Eje curso	% logro Prueba	Nota Prueba	Ptje Simce estimativo	Estándar de logro
Medición	33%	63%	83%	57	289	adecuado

Remedial: Reforzar las conversiones entre unidades de tiempo, en el contexto de la resolución de problemas, con situaciones que le resulten significativas.

Nombre : Fernández Jorge

Curso : 4° Año Básico Asignatura: Matemática

Eje más descendido	% logro eje	% log. E. Cur.	% logro Prueba	Nota Prueba	Ptje Simce estimativo	Estándar de logro
Patrones y álgebra	50%	56%	70%	47	243	elemental

Remedial: Alumno con NEE, que recibe apoyo de especialista. Se sugiere seguir trabajando con material concreto. Dar énfasis al eje de Patrones y álgebra, en la identificación de patrones numéricos, que permitan seguir una secuencia dada.

Propuestas Remediales a Nivel de Curso.8° Año Lenguaje

El trabajo en la asignatura requiere que considere los siguientes aspectos:

1.-Seguir trabajando con diversidad de textos que también sean no familiares, de tal manera que logren reconocer de qué trata una lectura, de descubrir relaciones implícitas y realizar inferencias para llegar a una conclusión. También pueden localizar información que aparece en distintas partes de un texto. Además, este trabajo les permitirá reflexionar sobre los textos y evaluarlos en términos generales y en detalle. Asimismo, pueden retomar la información de un texto para aplicarla en distintas situaciones y lograr fundamentar sus respuestas.

2.- Emplear estrategia basada en el vocabulario, lenguaje y la predicción, comenzando por ejercitar el vocabulario que aparecerá el texto, para que luego pueda emplear este vocabulario en un contexto significativo y conducir al alumno desarrollar la habilidad de predicción, motivándolo para que anticipe los hechos que sucederán en la lectura, despertando con ello el interés por conocer la información que le proporcionará el texto-

3.-Se sugiere continuar trabajando la producción de textos, con la finalidad de desarrollar la capacidad creadora, empleando para ello diferentes recursos y

tomando en cuenta, antes de escribir el asunto o tema sobre el cual se va a escribir, los tipos de textos y su estructura, las características a quien será dirigido el texto y aspectos lingüísticos entre otros.

Propuestas Remediales por Alumno de acuerdo a Resultados Obtenidos

Nombre : Javiera V. Acevedo Astorga

Curso : 8° Año Básico Asignatura: Lenguaje

Habilidad más descendida	% logro habilidad	% logro habilidad curso	% logro Prueba	Nota Prueba	PtjeSimce estimativo	Estándar de logro
Reflexión sobre el contenido	44%	40	67%	4.5	233	Insuficiente

Remedial: Se sugiere trabajar la identificación de los distintos tipos de textos y en especial el análisis de poemas leídos, junto con el lenguaje poético que emplea el autor.

Nombre : Brian J. Bustos Aránguiz

Curso : 8° Año Básico Asignatura: Lenguaje y Comunicación

Habilidad más descendida	% logro habilidad	% logro habilidad curso	% logro Prueba	Nota Prueba	PtjeSimce estimativo	Estándar de logro
Reflexión sobre el contenido	44%	40%	76%	5.4	268	elemental

Remedial: Se sugiere trabajar con diversos tipos de textos y en especial los correspondientes a los textos dramáticos que permitan identificar las características propias de este género

Nombre : Damaris T. Cabezas Villegas.

Curso : 8° Año Básico Asignatura: Lenguaje y Comunicación

Habilidad más desc.	% logro habilidad	% logro hábil. C	% logro P	Nota Prueba	PtjeSimce estimativo	Estándar de logro
Extraer Inf. Implícita.	17%	70%	47%	36	165	Insuficiente

Remedial: Poner énfasis al trabajar comprensión lectora, con la extracción de información implícita, sobre todo con las inferencias simples, para captar el propósito del autor, sentimientos de personajes y con la identificación de conflictos presentes en una narración.

Nombre : Jairo G. Caro Manzo

Curso : 8° Año Básico Asignatura: Lenguaje y Comunicación

Habilidad más desc.	% logro habilidad	% logro hábil. C.	% log.P	Nota Prueba	PtjeSimce estimativo	Estándar de logro
Rec. De F. Gramatical	25%	60%	29	39	199	Insuficiente

Remedial: Se sugiere que cada vez que se trabaje con diversos tipos de textos, identifique la función que cumplen las palabras dentro del contexto.

Nombre : Brayan Caroca Muñoz

Curso : 8° Año Básico Asignatura: Lenguaje y Comunicación

Habilidad más descen.	% logro habilidad	% logro hab. C	% log P	Nota Prueba	PtjeSimce estimativo	Estándar de logro
Reflexión Contenido	33%	40%	63%	42	226	Insuficiente

Remedial: Se sugiere que cada vez que se trabaje la comprensión de lectura, se ponga énfasis en el reconocimiento de la estructura del texto y el lenguaje que se emplea en cada uno de ellos.

Nombre : Eduardo N. Carvajal Rojas

Curso : 8° Año Básico Asignatura: Lenguaje y Comunicación

Habilidad más descendida	% logro habilidad	% logro habilidad curso	% logro Prueba	Nota Prueba	PtjeSimce estimativo	Estándar de logro
Reflexión Contenido	44%	40%	55%	38	192	Insuficiente

Remedial: Trabajar el texto dramático, en lo relacionado con su estructura, lenguaje que emplea y sus características en sí.

Nombre : Michael E. Catalán Cabezas

Curso : 8° Año Básico Asignatura: Lenguaje y Comunicación

Habilidad más descendida	% logro habilidad	% logro hab. C	% I. P	Nota Prueba	PtjeSimce estimativo	Estándar de logro
Rec. De F. G.	25%	60%	61%	41	213	Insuficiente

Remedial: Se sugiere al trabajar con distintos tipos de textos, identificar la función que cumplen las palabras dentro de un contexto dado.

Nombre : Natacha Córdova Carreño

Curso : 8° Año Básico Asignatura: Lenguaje y Comunicación.

Habilidad más descendida	% logro habilidad	% logro hab. C	% log P	Nota Prueba	PtjeSimce estimativo	Estándar de logro
Reflexión sobre conten.	67%	40%	80%	55	281	Adecuado

Remedial: Trabajar textos poéticos y dramáticos, en relación al lenguaje que emplean y sus características. Mantener en el nivel en el cual se encuentra.

Nombre : Christopher Cornejo Parrao

Curso : 8° Año Básico Asignatura: Lenguaje y Comunicación

Habilidad más descendida	% logro habilidad	% logro habilidad curso	% logro Prueba	Nota Prueba	PtjeSimce estimativo	Estándar de logro
Extracción de Inf. Implícita	0%	60%	51%	37	158	Insuficiente

Remedial: Al trabajar comprensión lectora, poner énfasis en la extracción de información implícita en lo relacionado con inferencias simples, inferencias para captar el propósito del autor y los sentimientos que presentan los personajes en un contexto dado.

Nombre : Yercó Jeremías Díaz Cabezas

Curso : 8° Año Básico Asignatura: Lenguaje y Comunicación

Habilidad más desc.	% logro habilidad	% logro hab. C	% log P	Nota Prueba	PtjeSimce estimativo	Estándar de logro
Reflexión sobre cont.	22%	40%	69%	46	240	Insuficiente

Remedial: Se sugiere trabajar textos poéticos y dramáticos, en relación con su estructura, propósitos y lenguaje que se emplea.

Nombre : Gabriel A. Droguett Toro

Curso : 8° Año Básico Asignatura: Lenguaje y Comunicación

Habilidad más descen.	% logro habilidad	% logro hab. C	% log P	Nota Prueba	PtjeSimce estimativo	Estándar de logro
Reflexión sobre cont.	11%	40%	25%	2.8	137	Insuficiente

Remedial: Trabajar diversos tipos de textos y poner énfasis en el reconocimiento de la estructura de cada uno de ellos, el lenguaje que se emplea y sus características.

Nombre : Krishna I. Flores Céspedes

Curso : 8° Año Básico Asignatura: Lenguaje y Comunicación

Habilidad más descen.	% logro habilidad	% logro hab. C	% log P	Nota Prueba	PtjeSimce estimativo	Estándar de logro
Reflexión sobre cont.	33%	40%	61%	41	213	Insuficiente

Remedial: Trabajo con textos poéticos y dramáticos, poniendo énfasis en su estructura y lenguaje empleado.

Nombre : José Miguel Gaete Pino

Curso : 8° Año Básico Asignatura: Lenguaje y Comunicación.

Habilidad más descend	% logro habilidad	% logro hab. C	% log P	Nota Prueba	PtjeSimce estimativo	Estándar de logro
Rec. De F. Gramatical	25%	60%	63%	42	220	Insuficiente

Remedial: Seguir trabajando con variedad de textos, identificando la función que cumplen las palabras dentro de un contexto dado.

Nombre : Denisse Gálvez Cáceres

Curso : 8° Año Básico Asignatura: Lengauje y Comunicación

Habilidad más descen.	% logro habilidad	% logro hab. C	% log P	Nota Prueba	PtjeSimce estimativo	Estándar de logro
Rec. De F. Gramatical	0%	60%	47%	36	165	Insuficiente

Remedial: Trabajar en forma sistemática con variedad de textos, con el fin de avanzar en el estándar de logro en el cual se encuentra. Centrarse en el reconocimiento de funciones gramaticales dentro del contexto y en la extracción de información explícita e implícita.

Nombre : Geraldine García Peña

Curso : 8° Año Básico Asignatura: Lenguaje y Comunicación

Habilidad más descen	% logro habilidad	% logro hab. C.	% log P	Nota Prueba	PtjeSimce estimativo	Estándar de logro
----------------------	-------------------	-----------------	---------	-------------	----------------------	-------------------

Reflexión sobre el contenido	33%	40%	51%	37	178	Insuficiente
------------------------------	-----	-----	-----	----	-----	--------------

Remedial: Seguir trabajando la comprensión lectora con diversos tipos de textos para avanzar en el estándar de logro en el cual se encuentra. Poner énfasis en la estructura de los textos trabajados y en el lenguaje empleado.

Nombre : Anita Gutiérrez Carrera

Curso : 8° Año Básico Asignatura: Lenguaje y Comunicación.

Habilidad más descen.	% logro habilidad	% logro hab.C	% log P	Nota Prueba	PtjeSimce estimativo	Estándar de logro
Reflexión sobre el contenido	33%	40%	65%	44	226	Insuficiente

Remedial: Se sugiere realizar un trabajo sistemático con diversidad de textos, concentrándose en su estructura y lenguaje que se emplea. Debe avanzar del estándar de logro en el cual se encuentra.

Nombre : Bruno Jerez Figueroa

Curso : 8° Año Básico Asignatura: Lenguaje y Comunicación

Habilidad más descendida	% logro habilidad	% logro habilidad curso	% logro Prueba	Nota Prueba	PtjeSimce estimativo	Estándar de logro
Rec. De F. Gramatical	0%	60%	39%	33	137	Insuficiente

Remedial: Seguir trabajando la comprensión lectora con diversidad de textos, para avanzar en el estándar de logro en el cual se encuentra. Poner mayor atención al reconocimiento de funciones gramaticales, ya que es la habilidad que menos está lograda.

Nombre : Jorge Jiménez Sánchez

Curso : 8° Año Básico Asignatura: Lenguaje y Comunicación.

Habilidad más descen	% logro habilidad	% logro hab. C	% I. P	Nota Prueba	PtjeSimce estimativo	Estándar de logro
Extracción de Inf. Implícita	33%	60%	63%	42	220	Insuficiente

Remedial: Se sugiere que al trabajar comprensión lectora, se desarrolle principalmente la extracción de información explícita, en lo relacionado con inferencias simples y reconocimiento de sentimientos de personajes, de acuerdo

a contextos dados. Debe avanzar del nivel de estándar de logro en el cual se encuentra.

Nombre : Catalina Madrid Palomino

Curso : 8° Año Básico Asignatura : Lenguaje y Comunicación-

Habilidad más descen.	% logro habilidad	% logro hab. C	% log P	Nota Prueba	PtjeSimce estimativo	Estándar de logro
Reflexión sobre el contenido	22%	40%	63%	42	220	Insuficiente

Remedial: Realizar un trabajo sistemático con diversidad de textos, reconociendo su estructura, lenguaje empleado y características que presentan que los diferencian entre sí.

Nombre : Valeria Medina Allendes

Curso : 8° Año Básico Asignatura: Lenguaje y Comunicación.

Habilidad más descen.	% logro habilidad	% logro hab. C	% log P	Nota Prueba	PtjeSimce estimativo	Estándar de logro

Rec. De F. Gramatical	25%	60%	61%	41	226	Insuficiente
--------------------------	-----	-----	-----	----	-----	--------------

Remedial: Se sugiere que cada vez que se trabaje con un determinado tipo de texto, identifique la función que cumple cada palabra en el contexto dado. Con dichas palabras puede desarrollar una producción de texto.

Nombre : Ignacia Andrea Muñoz Rojas

Curso : 8° Año Básico Asignatura: Lenguaje y Comunicación.

Habilidad más descen.	% logro habilidad	% log P	% log P	Nota Prueba	PtjeSimce estimativo	Estándar de logro
Reflexión sobre cont.	33%	40%	63%	42	220	Insuficiente
Ext. De Información Implícita	33%	60%				

Remedial: Al trabajar con diversidad de textos, se sugiere desarrollar la reflexión del contenido, a partir del reconocimiento de su estructura, lenguaje y características y la extracción de información implícita, con inferencias simples sacadas de contextos dados

Nombre : Yipsi Ortega Gutiérrez

Curso : 8° Año Básico Asignatura: Lenguaje y Comunicación.

Habilidad más descendida	% logro habilidad	% logro habilidad curso	% logro Prueba	Nota Prueba	PtjeSimce estimativo	Estándar de logro
Reflexión sobre el contenido	22%	40%	59%	40	206	Insuficiente

Remedial: Se propone que al trabajar con diversidad de textos, se comience el trabajo con la identificación de las características que presenta el texto, su estructura y lenguaje que utiliza. Debe avanzar en el estándar de logro que se encuentra.

Nombre : Francisca Pardo Rodríguez

Curso : 8° Año Básico Asignatura: Lenguaje y Comunicación

Habilidad	% logro habilidad	% logro habilidad curso	% logro Prueba	Nota Prueba	PtjeSimce estimativo	Estándar de logro
Reflexión sobre el texto	57%	77%	67%	45	233	Insuficiente

Remedial: Al trabajar comprensión lectora, se sugiere concentrar en un mayor porcentaje las preguntas que se relacionan con identificar el propósito del texto, la idea principal de éste

Nombre : Ricardo Peñalosa Pino.

Curso : 8° Año Básico Asignatura: Lenguaje y Comunicación

Habilidad más descendida	% logro habilidad	% logro habilidad curso	% logro Prueba	Nota Prueba	PtjeSimce estimativo	Estándar de logro
Rec. De F. Gramatical	0%	60%	65%	44	226	Insuficiente

Remedial: Aprovechar cada texto que se trabaje con preguntas que apunten al reconocimiento de las funciones que cumplen las palabras en un contexto dado.

Nombre : Edinson A. Pino Catejo.

Curso : 8° Año Básico Asignatura: Lenguaje y Comunicación

Habilidad más descendida	% logro habilidad	% logro habilidad curso	% logro Prueba	Nota Prueba	PtjeSimce estimativo	Estándar de logro
Rec. De F. Gramatical	25%	60%	49%	36	172	Insuficiente

Remedial: Trabajar en forma sistemática la comprensión lectora con diversidad de tipos de textos y en cada uno de ellos planificar actividades en las cuales deba reconocer la función que cumple cada palabra, como por ejemplo palabras que cumplan la función sustantiva, adjetiva etc.

Nombre : Jesús Sánchez Barahona

Curso : 8° Año Básico Asignatura: Lenguaje y Comunicación

Habilidad más descendida	% logro habilidad	% logro habilidad curso	% logro Prueba	Nota Prueba	PtjeSimce estimativo	Estándar de logro
Reflexión sobre el contenido	11%	40%	65%	44	226	Insuficiente

Remedial: Seguir trabajando comprensión lectora con diferentes textos, para avanzar en el estándar de logro en el que se encuentra, dando prioridad a que sea capaz de reconocer la estructura del texto, el lenguaje que se emplea y sus características.

Nombre : Miguel Sánchez González

Curso : 8° Año Básico Asignatura: Lenguaje y Comunicación.

Habilidad más descendida	% logro habilidad	% logro habilidad curso	% logro Prueba	Nota Prueba	PtjeSimce estimativo	Estándar de logro
Reflexión sobre el contenido	44%	40%	71%	48	247	Elemental

Remedial: Iniciar cada clase con una lectura comprensiva, dando énfasis en preguntas que desarrollen la reflexión sobre éste como: su estructura, lenguaje que emplea y características propiamente tal.

Nombre : Geraldine M. Silva Aros

Curso : 8° Año Básico Asignatura: Lenguaje y Comunicación.

Habilidad más descendida	% logro habilidad	% logro habilidad curso	% logro Prueba	Nota Prueba	PtjeSimce estimativo	Estándar de logro
Reflexión sobre el contenido	56%	70%	71%	48	247	Elemental

Remedial: Seguir trabajando comprensiones lectoras en forma sistemática, dando mayor énfasis en preguntas que permitan reconocer la estructura de los textos, el lenguaje que emplean y sus características.

Nombre : Alex P. Tapia Caroca

Curso : 8° Año Básico Asignatura: Lenguaje y Comunicación

Habilidad más descendida	% logro habilidad	% logro habilidad curso	% logro	Nota Prueba	PtjeSimce estimativo	Estándar de logro

			Prueba			
Reflexión sobre el contenido	44%	40%	76%	52	268	Elemental

Remedial: Seguir trabajando comprensiones lectoras, sobre todos con la identificación de la estructura que presenta cada texto, el lenguaje empleado y sus características.

Nombre : Byron B.Torres Torres

Curso : 8° Año Básico Asignatura: Lenguaje y Comunicación

Habilidad más descen.	% logro habilidad	% logro hab.C	% log P	Nota Prueba	PtjeSimce estimativo	Estándar de logro
Reflexión sobre el contenido	22%	40%	49%	36	172	Insuficiente

Remedial: Seguir trabajando con diversos textos, desarrollado con ello la habilidad de reflexionar sobre su contenido, en cuenta estructura,

Nombre : Bryan Valdebenito Roco

Curso : 8° Año Básico Asignatura: Lenguaje y Comunicación.

Habilidad más descen.	% logro habilidad	% logro hab. C	% log P	Nota Prueba	PtjeSimce estimativo	Estándar de logro
Reflexión sobre el contenido	22%	40%	59%	40	206	Insuficiente

Remedial: Seguir trabajando comprensiones lectoras con diversidad de textos, enfocando las preguntas hacia el reconocimiento de su estructura, lenguaje empleado y características que presenta.

Nombre : Susana A. Valdivia Gómez

Curso : 8° Año Básico Asignatura: Lenguaje y Comunicación

Habilidad más descen.	% logro habilidad	% logro hab.C	% log C	Nota Prueba	PtjeSimce estimativo	Estándar de logro
Reflexión sobre el texto	43%	77%	65%	44	226	Insuficiente

Remedial: Seguir trabajando comprensiones lectoras con diversidad de textos simples, enfocando el trabajo hacia el reconocimiento de la estructura de estos, el lenguaje que se emplea y las características que presenta y que los diferencian de otros.

Nombre : Jael Videla González

Curso : 8° Año Básico Asignatura: Lenguaje y Comunicación

Habilidad más descen.	% logro habilidad	% logro hab. C	% log P	Nota Prueba	PtjeSimce estimativo	Estándar de logro
Reflexión sobre el cont.	33%	40%	67%	45	233	Insuficiente

Remedial: Continuar con el trabajo de lecturas comprensivas en forma sistemática, dando énfasis al reconocimiento del lenguaje que se emplea, las características que posee y su estructura.

Nombre : Luisa Contreras Saavedra

Curso : 8° Año Básico Asignatura: Lenguaje y Comunicación.

Habilidad más descen	% logro habilidad	% logro hab. C	% log P	Nota Prueba	PtjeSimce estimativo	Estándar de logro
Reflexión sobre el cont.	22%	40%	63%	42	220	Insuficiente

Remedial: Trabajar textos poéticos y dramáticos, reconociendo en ellos su estructura, lenguaje empleado y características que posee. Debe avanzar en el estándar de logro en el cual se encuentra

Propuestas Remediales a Nivel de Curso.8° Año Matemática

Al ser la asignatura de Matemática la que arrojó un más bajo resultado a nivel general, se debe realizar un trabajo sistemático, que involucre a todo el equipo de trabajo, para nivelar aquellos ejes que se encuentran descendidos y poder avanzar en los estándares de aprendizaje.

Entre las medidas que se deben realizar, podemos mencionar las siguientes:

- 1.- Formar, para este segundo semestre, un Grupo de Refuerzo Interno, que funcione por lo menos dos veces a la semana con docente que cumpla las labores de apoyo.
- 2.- Monitorear en forma permanente a dicho grupo para ir evaluando los avances alcanzados.
- 3.-Preparación de material didáctico motivante para los alumnos, que les permitan volver a encantarse con la asignatura, cuidando que considere situaciones problemáticas que les permitan desarrollar la habilidad del Razonamiento matemático.
- 4.- Implementar en las clases de la asignatura, nuevas metodologías que incluyan actividades lúdicas y modelaje, que permita posteriormente al alumno enfrentarse a nuevos desafíos.

Propuestas Remediales por Alumno de acuerdo a Resultados Obtenidos

Nombre : Javiera V. Acevedo Astorga

Curso : 8° Año Básico Asignatura: Matemática

Eje más descendido	% logro eje	% logro Eje curso	% logro Prueba	Nota Prueba	Ptje Simce estimativo	Estándar de logro
Álgebra	14%	26%	29%	3.0	100	Insuficiente

Remedial: Ejercitar la resolución de problemas en diversos contextos que impliquen proporcionalidad directa e inversa y el planteamiento de ecuaciones que representen la relación entre dos variables en diversos contextos.

Se sugiere formar parte del grupo de refuerzo para trabajar en forma sistemática nivelación en todos los ejes y así lograr que avance del estándar de logro en el cual se encuentra.

Nombre : Brian J. Bustos Aránguiz

Curso : 8° Año Básico Asignatura: Matemática

Ejes más descendidos	% logro eje	% logro Eje curso	% logro Prueba	Nota Prueba	Ptje Simce estimativo	Estándar de logro
Números	43%	36%	57%	3.9	200	insuficiente
Datos y Az.	43%	54%				

Remedial: Ejercitar estrategias para calcular multiplicaciones y divisiones de números enteros y problemas que involucren potencias de base entera, fraccionaria o decimal positiva y exponente natural.

Trabajar el eje de Datos y Azar, poniendo énfasis en la interpretación de gráficos y tablas. Se sugiere formar parte del grupo de refuerzo interno para avanzar en el estándar de logro en el cual se encuentra.

Nombre : Damaris T. Cabezas Villegas.

Curso : 8° Año Básico Asignatura: Matemática

Eje más descendido	% logro eje	% logro Eje curso	% logro Prueba	Nota Prueba	Ptje Simce estimativo	Estándar de logro
Algebra	0%	26%	32%	3.1	113	Insuficiente
Geometría	0%	24%				

Remedial: Se sugiere formar parte de grupo de refuerzo interno y trabajar los distintos ejes, dando énfasis a los ejes más descendidos, es decir, Álgebra y geometría.

En álgebra, ejercitar la identificación de variables relacionadas en forma proporcional y en forma no proporcionalidad, resolver ejercicios con ecuaciones que representan la relación entre dos variables en diversos contextos.

En geometría trabajar la realización de traslaciones y la realización de problemas que impliquen el cálculo de perímetros y áreas de circunferencias, cilindros etc.

Nombre : Jairo G. Caro Manzo

Curso : 8° Año Básico Asignatura: Matemática

Eje más descendido	% logro eje	% logro Eje curso	% logro Prueba	Nota Prueba	Ptje Simce estimativo	Estándar de logro
Algebra	14%	26%	29%	3.0	100	insuficiente
Geometría	14%	24%				

Remedial: Alumno con NEE, se sugiere seguir trabajando en forma diferenciada con especialistas, y dar énfasis a la ejercitación de resolución de problemas con ecuaciones simples.

En geometría trabajar el cálculo de área y perímetro de circunferencias y figuras geométricas simples.

Nombre : Bryan Caroca Muñoz

Curso : 8° Año Básico Asignatura: Matemática

Eje más descendido	% logro eje	% log E	% logro Prueba	Nota Prueba	PtjeSimce estimativo	Estándar de logro
Geometría	0%	24%	29%	3.0	100	Insuficiente

Remedial: Se sugiere que forme parte del grupo de refuerzo interno y se trabajen todos los ejes, para que pueda superar el estándar de logro en el cual se encuentra.

Poner mayor atención al eje de geometría con ejercicios que impliquen el cálculo de áreas y perímetros de figuras dadas.

Nombre : Eduardo N. Carvajal Rojas

Curso : 8° Año Básico Asignatura: Matemática

Eje más descendido	% logro eje	% logro Eje curso	% logro Prueba	Nota Prueba	PtjeSimce estimativo	Estándar de logro
Algebra	14%	26%	29%	3.0	100	Insuficiente

Remedial: Se sugiere formar parte del grupo de refuerzo interno y trabajar todos los ejes de la asignatura, dando prioridad al eje de álgebra, en la resolución de problemas con ecuaciones y la comparación de variables relacionadas en forma proporcional y no proporcional.

Nombre : Michael E. Catalán Cabezas

Curso : 8° Año Básico Asignatura: Matemática

Eje más descendido	% logro eje	% log E.C	% logro Prueba	Nota Prueba	PtjeSimce estimativo	Estándar de logro
Números	0%	36%	14%	2.5	50	Insuficiente
Algebra	0%	26%				
Geometría	0%	24%				

Remedial: Alumno que necesita formar parte del grupo de refuerzo interno para realizar nivelación en todos los ejes de la asignatura. Se debe ejecutar un trabajo sistemático con apoyo tutorial, que permita que pueda avanzar del estándar de logro en el cual se encuentra.

Trabajar en resolución de problemas que impliquen el empleo de las cuatro operaciones de acuerdo al ámbito que corresponda, ejercicios con ecuaciones simples y cálculo de área y perímetro de figuras dadas.

Nombre : Natacha Córdova Carreño

Curso : 8° Año Básico Asignatura: Matemática

Eje más descendido	% logro eje	% logro Eje curso	% logro Prueba	Nota Prueba	PtjeSimce estimativo	Estándar de logro
Algebra	14%	26%	32%	3.1	113	Insuficiente

Remedial: Se sugiere formar parte del grupo de refuerzo interno y trabajar todos los ejes propios de la asignatura, dando énfasis al eje de Álgebra, con ejercicios de resolución de problemas en diversos contextos que impliquen el uso de la relación de proporcionalidad, planteamientos de ecuaciones que representen la relación entre dos variables en situaciones o fenómenos de la vida cotidiana.

Nombre : Christopher Cornejo Parrao

Curso : 8° Año Básico Asignatura: Matemática

Eje más descendido	% logro eje	% log E.C	% logro Prueba	Nota Prueba	PtjeSimce estimativo	Estándar de logro
Números	29%	36%	36%	3.2	125	Insuficiente
Geometría	29%	24%				

Remedial: Se sugiere formar parte del grupo de refuerzo interno y trabajar todas las áreas propias de la asignatura , y en forma especial el eje de Números y geometría, en ejercicios que se relacionen con el empleo de las cuatro operaciones aritméticas con números enteros, potencias de base entera, fraccionaria o decimal.

En geometría, resolución de problemas que involucren el cálculo de la longitud de la circunferencia, el área del círculo, la superficie del cilindro y cono.

Nombre : Yercó Jeremías Díaz Cabezas

Curso : 8° Año Básico Asignatura: Matemática

Eje más descendido	% logro eje	% log. E.C	% logro Prueba	Nota Prueba	PtjeSimce estimativo	Estándar de logro
Geometría	14%	24%	32%	3.1	113	Insuficiente

Remedial: Se sugiere formar parte del grupo de refuerzo interno y trabajar todos los ejes de la asignatura, dándole mayor relevancia al eje de geometría, con el cálculo de la longitud de una circunferencia, el área del círculo, la superficie del cilindro y el cono.

Nombre : Gabriel A. Droguett Toro

Curso : 8° Año Básico Asignatura: Matemática

Eje más descendido	% logro eje	% log E.C	% logro Prueba	Nota Prueba	PtjeSimce estimativo	Estándar de logro
Números	29%	36%	36%	3.2	125	Insuficiente
Algebra	29%	26%				

Remedial: Trabajar todos los ejes propios de la asignatura, para lograr superar el estándar de logro en el cual se encuentra.

Darle prioridad a los ejes de Números y álgebra, en lo relacionado con la resolución de problemas que contemplen el uso de las cuatro operaciones aritméticas con números enteros, potencias de base entera, fraccionaria o decimal y el planteamiento de ecuaciones que representan la relación entre dos variables en situaciones de la vida cotidiana.

Nombre : Krishna I. Flores Céspedes

Curso : 8° Año Básico Asignatura: Matemática

Eje más descendido	% logro eje	% logro	% logro Prueba	Nota Prueba	PtjeSimce estimativo	Estándar de logro

		Eje curso				
Álgebra	14%	26%	32%	3.1	113	Insuficiente
Geometría	14%	24%				

Remedial: Se sugiere formar parte del grupo de refuerzo interno y trabajar en forma sistemática los ejes más descendidos que son Álgebra y Geometría.

En Álgebra se debe trabajar el planteamiento de ecuaciones que representen la relación entre dos variables en situaciones o fenómenos de la vida cotidiana y en geometría el cálculo de área y perímetro de figuras dadas.

Nombre : José Miguel Gaete Pino

Curso : 8° Año Básico Asignatura: Matemática

Eje más descendido	% logro eje	% logro Eje curso	% logro Prueba	Nota Prueba	Ptje Simce estimativo	Estándar de logro
Geometría	0%	24%	18%	2.6	63	Insuficiente

Remedial: Se sugiere formar parte del grupo de refuerzo interno y trabajar en forma sistemática todos los ejes propios de la asignatura.

En geometría ejercitar el cálculo de la longitud de una circunferencia, el área del círculo, la superficie del cilindro y cono.

Nombre : Denisse Gálvez Cáceres

Curso : 8° Año Básico Asignatura: Matemática

Eje más descendido	% logro eje	% logro Eje curso	% logro Prueba	Nota Prueba	Ptje Simce estimativo	Estándar de logro
Álgebra	29%	26%	43%	3.4	150	Insuficiente

Remedial: Se sugiere realizar un trabajo sistemático en todos los ejes de la asignatura, para que pueda avanzar en el estándar de logro en el cual se encuentra y dar prioridad al eje de álgebra, en el planteamiento de ecuaciones que representan la relación entre dos variables en situaciones o fenómenos de la vida cotidiana.

Nombre : Geraldine García Peña

Curso : 8° Año Básico Asignatura: Matemática

Eje más descendido	% logro eje	% logro Eje curso	% logro Prueba	Nota Prueba	PtjeSimce estimativo	Estándar de logro
Algebra	14%	26%	43%	3.4	150	Insuficiente

Remedial: Se sugiere formar parte del grupo de refuerzo interno y trabajar todos los ejes propios de la asignatura, para que pueda avanzar del nivel de estándar en el cual se encuentra. En Álgebra ejercitar el planteamiento de ecuaciones.

Nombre : Anita Gutiérrez Carrera

Curso : 8° Año Básico Asignatura: Matemática

Eje más descendido	% logro eje	% logro Eje curso	% logro Prueba	Nota Prueba	PtjeSimce estimativo	Estándar de logro
Geometría	14%	24%	43%	3.4	150	Insuficiente

Remedial: Se sugiere formar parte del grupo de refuerzo interno y trabajar todos los ejes de la asignatura para poder avanzar en el logro del estándar en el cual se encuentra.

En el eje de Geometría calcular el área del círculo en contextos diversos, empleo de los conceptos de superficie del cilindro, cono y pirámide, en la resolución de problemas.

Nombre : Bruno Jerez Figueroa

Curso : 8° Año Básico Asignatura: Matemática

Eje más descendido	% logro eje	% logro Eje curso	% logro Prueba	Nota Prueba	PtjeSimce estimativo	Estándar de logro
Algebra	14%	26%	36%	3.2	125	Insuficiente

Remedial: Se sugiere que forme parte del grupo de refuerzo interno. Trabajar en forma sistemática ejercicios de identificación de variables relacionadas en forma no proporcional y argumentación acerca de la diferencia con el caso proporcional y planteamiento de ecuaciones que representen la relación entre dos variables en situaciones o fenómenos de la vida cotidiana.

Nombre : Jorge Jiménez Sánchez

Curso : 8° Año Básico Asignatura: Matemática

Eje más descendido	% logro eje	% logro Eje curso	% logro Prueba	Nota Prueba	PtjeSimce estimativo	Estándar de logro
Geometría	14%	24%	36%	3.2	125	Insuficiente

Remedial: Se sugiere formar parte del grupo de refuerzo interno y trabajar todos los ejes de la asignatura, dando énfasis al eje de Geometría en la resolución de

problemas en diversos contextos que impliquen el uso el cálculo de la longitud de la circunferencia, el área del círculo, la superficie del cilindro y el cono entre otros.

Nombre : Catalina Madrid Palomino

Curso : 8° Año Básico Asignatura: Matemática

Eje más descendido	% logro eje	% logro Eje curso	% logro Prueba	Nota Prueba	PtjeSimce estimativo	Estándar de logro
Geometría	0%	24%	36%	3.2	125	Insuficiente

Remedial: Se sugiere que forme parte del grupo de refuerzo interno y se trabaje todos los ejes propios de la asignatura, sobre todo el eje de geometría, en lo relacionado con la realización de traslaciones de figuras geométricas, cálculo de la longitud de una circunferencia, el área del círculo, la superficie del cilindro y el cono.

Nombre : Valeria Medina Allendes

Curso : 8° Año Básico Asignatura: Matemática

Eje más descendido	% logro eje	% logro Eje curso	% logro Prueba	Nota Prueba	PtjeSimce estimativo	Estándar de logro
Geometría	14%	24%	39%	3.3	138	Insuficiente

Remedial: Se sugiere formar parte del grupo de refuerzo interno y trabajar el eje de geometría, en lo relacionado con las traslaciones de figuras geométricas, la resolución de problemas en situaciones que involucren el cálculo de la longitud de la circunferencia, el área del círculo, la superficie del cilindro y el cono entre otros.

Nombre : Ignacia Andrea Muñoz Rojas

Curso : 8° Año Básico Asignatura: Matemática

Eje más descendido	% logro eje	% logro Eje curso	% logro Prueba	Nota Prueba	PtjeSimce estimativo	Estándar de logro
Algebra	0%	26%	39%	3.3	138	Insuficiente

Remedial: Se sugiere realizar un trabajo sistemático en todos los ejes de la asignatura, y más específicamente en el eje de Álgebra, en el planteamiento de ecuaciones, reconocimiento y representación como una función de las relaciones de proporcionalidad directa e inversa.

Nombre : Yipsi Ortega Gutiérrez

Curso : 8° Año Básico Asignatura: Matemática

Eje más descendido	% logro eje	% logro Eje curso	% logro Prueba	Nota Prueba	PtjeSimce estimativo	Estándar de logro
Algebra	0%	26%	29%	3.0	100	Insuficiente

Remedial: Se sugiere que forme parte del grupo de refuerzo interno, trabajando en forma sistemática todos los ejes propios de la asignatura, para superar el estándar de logro en el cual se encuentra.

En el eje de Álgebra trabajar la resolución de problemas con ecuaciones simples, análisis de diversas situaciones que representan tanto magnitudes proporcionales como no proporcionales.

Nombre : Francisca Pardo Rodríguez

Curso : 8° Año Básico Asignatura: Matemática

Eje más descendido	% logro eje	% logro Eje curso	% logro Prueba	Nota Prueba	PtjeSimce estimativo	Estándar de logro
Números	14%	36%	25%	2.8	88	Insuficiente
Algebra	14%	26%				
Datos y azar	14%	54%				

Remedial: Se sugiere que forme parte del grupo de refuerzo interno y desarrolle un trabajo sistemático en todos los ejes de la asignatura y en especial las relaciones con números y operaciones, álgebra y datos y azar.

Reforzar la resolución de problemas en contextos diversos que involucren las cuatro operaciones aritméticas con números enteros, potencias de base entera, fraccionaria o decimal, planteamiento de ecuaciones y resolución de problemas en los cuales es necesario interpretar información a partir de tablas o gráficos.

Nombre : Ricardo Peñalosa Pino.

Curso : 8° Año Básico Asignatura: Matemática

Eje más descendido	% logro eje	% logro Eje curso	% logro Prueba	Nota Prueba	PtjeSimce estimativo	Estándar de logro
Geometría	29%	24%	50%	3.7	175	Insuficiente

Remedial: Se sugiere reforzar todos los ejes de la asignatura, para superar el nivel de estándar de logro en el cual se encuentra, y más específicamente el eje de

geometría en lo relacionado con la realización de traslaciones de figuras geométricas y la resolución de problemas en situaciones que involucren el cálculo de la longitud de la circunferencia, el área del círculo, la superficie del cilindro y cono.

Nombre : Edinson A. Pino Catejo.

Curso : 8° Año Básico Asignatura: Matemática

Eje más descendido	% logro eje	% logro Eje curso	% logro Prueba	Nota Prueba	PtjeSimce estimativo	Estándar de logro
Números	29%	36%	39%	3.3	138	Insuficiente
Algebra	29%	26%				
Geometría	29%	24%				

Remedial: Se sugiere que forme parte del grupo de refuerzo interno y se trabajen todos los ejes de la asignatura en forma sistemática, dando mayor tiempo a los ejes de números y operaciones, álgebra y geometría.

Se pueden trabajar ejercicios que impliquen la utilización de las cuatro operaciones aritméticas con números enteros, potencias de base entera, problemas con ecuaciones, y problemas que involucren el cálculo de la longitud de la circunferencia, el área del círculo, la superficie del cilindro y el cono.

Nombre : Jesús Sánchez Barahona

Curso : 8° Año Básico Asignatura: Matemática

Eje más descendido	% logro eje	% logro Eje curso	% logro Prueba	Nota Prueba	PtjeSimce estimativo	Estándar de logro

Geometría	14%	24%	46%	3.5	163	Insuficiente
-----------	-----	-----	-----	-----	-----	--------------

Remedial: Se sugiere formar parte del grupo de refuerzo interno y trabajar los ejes propios de la asignatura, en especial el eje de geometría, en lo relacionado con la resolución de problemas en situaciones que involucren el cálculo de la longitud de la circunferencia, el área del círculo, la superficie del cilindro y el cono.

Nombre : Miguel Sánchez González

Curso : 8° Año Básico Asignatura: Matemática

Eje más descendido	% logro eje	% logro Eje curso	% logro Prueba	Nota Prueba	PtjeSimce estimativo	Estándar de logro
Algebra	14%	26%	39%	3.3	138	Insuficiente

Remedial: Se sugiere que forme parte del grupo de refuerzo interno, realizando un trabajo sistemático en todos los ejes y más específicamente el eje de Álgebra, en lo relacionado con el planteamiento de ecuaciones y la resolución de problemas que impliquen el uso de la relación de proporcionalidad

Nombre : Geraldine M. Silva Aros

Curso : 8° Año Básico Asignatura: Matemática

Eje más descendido	% logro eje	% logro Eje curso	% logro Prueba	Nota Prueba	PtjeSimce estimativo	Estándar de logro
Geometría	14%	24%	32%	3.1	113	Insuficiente

Remedial: Se sugiere integrar el grupo de refuerzo interno y trabajar en forma sistemática todos los ejes y en especial el eje de geometría en lo relacionado con la realización de traslaciones de figuras geométricas, y resolución de problemas

que involucran el cálculo de la longitud de la circunferencia, el área del círculo, la superficie del cilindro y cono entre otro.

Nombre : Alex P. Tapia Caroca

Curso : 8° Año Básico Asignatura: Matemática

Eje más descendido	% logro eje	% logro Eje curso	% logro Prueba	Nota Prueba	PtjeSimce estimativo	Estándar de logro
Geometría	14%	24%	46%	3.5	163	Insuficiente

Remedial: Se sugiere trabajar en forma sistemática este eje, en ejercicios relacionados con la realización de traslaciones de figuras geométricas, cálculo de la longitud de una circunferencia y el área del círculo, la superficie del cilindro y cono.

Nombre : Byron B. Torres Torres

Curso : 8° Año Básico Asignatura: Matemática

Eje más descendido	% logro eje	% logro Eje curso	% logro Prueba	Nota Prueba	PtjeSimce estimativo	Estándar de logro
Álgebra	14%	26%	29%	3.0	100	Insuficiente

Remedial: Se sugiere formar parte del grupo de refuerzo interno y trabajar todos los ejes de la asignatura, en especial el eje de Álgebra, con ejercicios relacionados con el planteamiento de ecuaciones que representan la relación entre variables.

Nombre : Bryan Valdebenito Roco

Curso : 8° Año Básico Asignatura: Matemática

Eje más descendido	% logro eje	% logro Eje curso	% logro Prueba	Nota Prueba	PtjeSimce estimativo	Estándar de logro
Geometría	29%	24%	46%	3.5	163	Insuficiente

Remedial: Se sugiere trabajar en forma sistemática todos los ejes de la asignatura y en especial el eje de geometría en los problemas relacionados con el cálculo de la longitud de la circunferencia, el área del círculo, la superficie del cilindro y el cono.

Nombre : Susana A. Valdivia Gómez

Curso : 8° Año Básico Asignatura: Matemática

Eje más descendido	% logro eje	% logro Eje curso	% logro Prueba	Nota Prueba	PtjeSimce estimativo	Estándar de logro
Geometría	0%	24%	29%	3.0	100	Insuficiente

Remedial: Se sugiere trabajar con todos los ejes de la asignatura y como alumna con NEE, debe seguir recibiendo apoyo de especialistas. Poner énfasis en el eje de Geometría y sobre todo en el cálculo de área y perímetro de circunferencia entre otros.

Nombre : Jael Videla González

Curso : 8° Año Básico Asignatura: Matemática

Eje más descendido	% logro eje	% logro Eje curso	% logro Prueba	Nota Prueba	PtjeSimce estimativo	Estándar de logro
Números	14%	36%	21%	2.7	75	Insuficiente
Algebra	14%	26%				
Geometría	14%	24%				

Remedial: Se sugiere formar parte del grupo de refuerzo interno y trabajar todos los ejes de la asignatura. Se deben priorizar los ejes de números, álgebra y geometría, de tal manera de superar el estándar de logro en el cual se encuentra.

Trabajar ejercicios relacionados con la resolución de problemas que impliquen el empleo de las cuatro operaciones aritméticas con números enteros, potencias de base entera, planteamiento de ecuaciones que representen la relación entre dos variables en situaciones de la vida cotidiana y el cálculo de la longitud de la circunferencia, el área del círculo, la superficie del cilindro y del cono entre otros

Nombre : Luisa Contreras Saavedra

Curso : 8° Año Básico Asignatura: Matemática

Eje más descendido	% logro eje	% logro Eje curso	% logro Prueba	Nota Prueba	PtjeSimce estimativo	Estándar de logro
Geometría	14%	24%	36%	3.2	125	Insuficiente

Remedial: Se sugiere formar parte del grupo de refuerzo interno, trabajando todos los ejes de la asignatura para superar el estándar de logro en el cual se encuentra.

Desarrollar un trabajo sistemático, poniendo mayor atención al eje de Geometría en relación al cálculo de la longitud de la circunferencia y el área del círculo, la superficie del cilindro y del cono entre otros.

Bibliografía

Evaluación ¿Cómo elegir un Instrumento de Evaluación?

María luisa Agudín

Las Estrategias y los instrumentos

Dirección General de Desarrollo

De evaluación desde el enfoque Formativo	curricular. Noemí García García
Criterios de Evaluación	Isabel María García Sánchez.
La evaluación de los Aprendizajes	Antoni Sans Martín.
Planes de Mejoramiento Educativo	Ministerio de Educación
Bases Curriculares Cuarto año Básico Lenguaje y Comunicación y Matemática	Ministerio de Educación
Planes y Programas de Estudios Octavo Año Lenguaje y Matemática	Ministerio de Educación
Estándares de Aprendizaje para Cuarto y Octavo año Básico. Lenguaje y Matemática	Ministerio de Educación.
Magister en Educación Mención Currículum Y Evaluación Basado en Competencias Tomo I y III	Distribuido por IRIDEC.
Lenguaje Integral y Estrategias para Desarrollar La Comprensión Lectora	Carolina Castillo Lazo.