



**MAGÍSTER EN EDUCACIÓN
MENCIÓN GESTIÓN DE CALIDAD**

TRABAJO DE GRADO II

**Diagnóstico Institucional
Y
Plan De Mejoramiento Educativo
Liceo San Francisco De Asís**

Alumnos :

- **Eriz Correa, Rina Elena**
- **Santana Durán, Victor Hugo**

ÍNDICE

Nº página

1. INTRODUCCIÓN _____	03
2. MARCO TEÓRICO _____	05
3. DIMENSIONAMIENTO DEL ESTABLECIMIENTO _____	22
4. ANÁLISIS DEL DIAGNOSTICO SITUACIONAL _____	26
5. DESARROLLO DE LOS DESCRIPTORES _____	33
6. ANÁLISIS DE LOS RESULTADOS _____	45
7. PLAN DE MEJORAMIENTO _____	51
8. BIBLIOGRAFÍA _____	73

1.- INTRODUCCIÓN

Los inicios del año escolar 2000 sorprendían a las nuevas autoridades del Ministerio de Educación (Mineduc) con una mala noticia: **los resultados alcanzados por los estudiantes en la medición nacional (SIMCE) de 1999 no eran buenos**. La prensa y el propio Mineduc habían hecho de esta medición un asunto emblemático, por cuanto la generación evaluada era la primera cuya enseñanza estaba íntegramente organizada sobre el nuevo currículum ya implementado e inmersa en un régimen de “reforma en marcha”, como solía decirse. Sin embargo, la noticia no fue satisfactoria y una de las primeras decisiones ministeriales fue reelaborar los discursos e iniciar una revisión de las diversas iniciativas que ejecutaron durante la década de 1990, las cuales, siendo algunas exitosas como el Programa de las 900 Escuelas (P900), no lograron reducir la brecha de resultados.

Se ha dicho, desde entonces, que en los noventa el esfuerzo gubernamental estuvo centrado preferentemente en el aumento de cobertura y la provisión de recursos para superar la precaria situación de los docentes y de los establecimientos (MINEDUC, 2005); el inicio de este siglo, en cambio, marcaba el momento de entrar en una nueva etapa de la reforma, orientada a corregir insuficiencias y mejorar resultados.

En este contexto, otras iniciativas comenzaron a implementarse, entre ellas, la estrategia LEM (mejoramiento de los aprendizajes en Lenguaje y Matemática en el Primer Ciclo de Educación Básica), el programa Liceo para Todos (LPT), orientado a mejorar la eficiencia interna de los liceos que atendían a la población juvenil más vulnerable, el Marco de la Buena Enseñanza (MBE) y más tarde el Sistema de Aseguramiento de la Calidad de la Gestión Escolar (SACGE) y el Marco para la Buena Dirección.

Sin ánimo de discutir la justeza o no de dicho aserto sobre el ayer y lo que cabe hacer hoy, es necesario señalar que —en materia de políticas de gestión escolar— la comprensión de la gestión escolar subyacente en instrumentos como la Guía de Autoevaluación para escuelas insertas en el P900 y el Programa de Educación

Básica Rural, efectivamente era distinta de aquella que inauguró en 2003 el SACGE, al punto que se puede hablar de éste como un momento de ruptura entre la aproximación de las políticas de gestión escolar de los noventa y las actuales.

En efecto, mientras que el abordaje de la gestión escolar durante los noventa tiene un enfoque eminentemente orientado a la comprensión del sentido y las razones para trabajar por el robustecimiento de una escuela donde todos puedan aprender; el SACGE se aproxima a un enfoque normativo alimentado por, al menos, tres fuentes: a) la literatura sobre mejora, eficacia escolar y escuelas efectivas; b) la influencia del total quality management empresarial (TQM) y la de sistemas de acreditación o certificación de la calidad de la gestión como el Malcolm Baldrige Award (Estados Unidos de Norteamérica), el Premio Europeo a la Gestión de Calidad (EFQM), el Premio Nacional a la Calidad (Chile) e ISO 9000 entre otros; y c) por último, la tendencia internacional de reformas del sistema escolar basadas en estándares y marcos que orienten y presionen a los establecimientos (desarrollada especialmente en países anglosajones como Nueva Zelanda, Australia, Canadá e Inglaterra).

2.- MARCO TEÓRICO

1. MARCO DE LA POLITICA EDUCACIONAL CHILENA

El Sistema Educacional Chileno es heredero de un modelo altamente centralizado de provisión estatal de educación, el cual se remonta a mediados del siglo XIX, interrumpido por una reforma descentralizadora y privatizadora aplicada por el Gobierno Militar a lo largo de la década de 1980, la que aunque no es revertida por el Gobierno Democrático que asume en 1990 sí introduce nuevos principios de acción del Estado en el sector.

A fines del siglo XIX, Emile Durkheim nos decía:

“Cuando se estudia históricamente la manera cómo se han formado los sistemas de educación, nos damos cuenta de que dependen de la religión, de la organización política, del grado de desarrollo de las ciencias, del estado, de la industria, etc.

¿Cómo puede el hombre construir o reconstruir por sí, por el solo esfuerzo de su reflexión privada, lo que no es obra del pensamiento individual? No se halla frente a una tabla rasa sobre la que se puede edificar lo que le plazca sino ante realidades existentes que no puede transformar a su gusto. No puede actuar sobre ellas más que en la medida en que haya aprendido, en que sepa cuál es su naturaleza y las condiciones de que dependen” (Durkheim, ed. s/fecha).

En definitiva, por razones internas relacionadas con la historia política, económica y cultural del país, y en el contexto de la transición a la democracia, así como por razones externas y universales como es el acelerado proceso de modernización, el gobierno ha impulsado e implementando una serie de políticas educacionales dando origen a la actual Reforma Educacional.

El Ministerio de Educación da cuenta clara de la Reforma Educacional describiéndola como:

“(...) una reforma que pretende afectar paulatina y en forma global todas las dimensiones del sistema: las formas de enseñar y aprender, los contenidos de la educación, la gestión de los servicios educativos los insumos tanto de materiales educativos (biblioteca, informática educativa) como de infraestructura escolar, el financiamiento del sector, así como el mejoramiento sostenido de las

condiciones de trabajo de los docentes, principales artífices y protagonistas de la Reforma.”

(MINEDUC: www.mineduc.cl) .

El régimen dictatorial que se prolongó por dieciocho años, a partir del golpe de estado que derrocó al gobierno del presidente Salvador Allende, instauró una administración autoritaria que también abarcó el sistema escolar.

A partir de 1990, Chile introdujo políticas destinadas a reformar su sistema educacional en un esfuerzo por mejorar sustancialmente su calidad y equidad. Estas políticas se basan en un nuevo marco de ideas que combinan criterios de descentralización y competencia por recursos, con criterios de discriminación positiva y de acción preactiva del Estado, adoptando el papel de promotor de la educación.

Entre los principios orientadores de las políticas educacionales de los noventa, destacan:

Principio de **CALIDAD**, lo que implica el paso de foco en insumos de la educación a focos en los procesos y resultados de aprendizajes.

Principio de **EQUIDAD**, que pasa de la provisión de una educación homogénea en términos nacionales de equidad como provisión de una educación sensible a las diferencias y que discrimina a favor de los grupos más vulnerables.

Con la recuperación de la democracia, se establece un amplio consenso político, en cuanto a aumentar el gasto en educación, desarrollando un conjunto de políticas que inicialmente no tuvieron el carácter de reforma, pero que poco a poco fueron asumiendo esta condición.

En esta perspectiva cada uno de los cuatro gobiernos de la Concertación ha desarrollado políticas incrementales orientadas por una misma visión de calidad y equidad de la educación, y que recurren a similar repertorio de criterios de acción

e instrumentos de Estado y mercado, asumiendo como Estado un rol más protagónico.

Tres etapas son distinguibles al interior del proceso acumulativo mencionado, en que van variando la envergadura de las acciones y sus énfasis, pero al interior de un mismo marco de orientaciones y estrategias. (Cox c. 2003) :

1. Primera etapa (1990 - 1995): Puede caracterizarse como de construcción de condiciones de base para un funcionamiento mejorado del sistema escolar. Sus hitos son:

- a) El Programa de la 900 Escuela (1990)
- b) El Estatuto Docente (1991)
- c) El Programa MECE-Básica (1992)
- d) La Comisión Nacional para la Modernización de la Educación (1994)
- e) El inicio del programa MECE-Media (1995).

Gobierno del Presidente Patricio Aylwin (1990-1994); Gobierno del Presidente Eduardo Frei RuizTagle (1994-2000); Gobierno del Presidente Ricardo Lagos (2000-2006); Gobierno de la Presidenta Michelle Bachelet (2006 – 2010)

2. Segunda etapa (1996 - 2000): Parte efectivamente la Reforma Educacional.

Se ordena en cuatro ámbitos que se complementan entre sí:

- a) Programas de mejoramiento educativo
- b) Fortalecimiento de la profesión docente
- c) Jornada escolar completa diurna
- d) Reforma curricular

3. Tercera etapa (2001- a la fecha): En consecuencia con lo que plantea la OCDE,

esta fase se inicia a mediados del año 2000; tras conocerse los resultados de aprendizaje insatisfactorios, medidos por pruebas tanto nacionales (SIMCE) como internacionales (TIMSS).

El Ministerio se propone “llevar la reforma al aula”, es decir, a unas prácticas de enseñanza-aprendizaje, es el lema que domina los énfasis de políticas al inicio de la nueva década. La respuesta de la política a este nuevo desafío está basada en dos pilares fundamentales:

- a) Una campaña para mejorar las habilidades de lectura, escritura y matemática de kinder a cuarto básico, lo que incluye el rediseño del currículum de 1996 para los primeros cuatro cursos, cambiando las políticas de capacitación de los profesores, y haciendo esfuerzos especiales para obtener el apoyo de los padres.
- b) El Ministerio de Educación se ha comprometido con el aseguramiento de calidad de los resultados aplicando (entre otras medidas) la evaluación docente y los requisitos de desempeño específicos" (OCDE 2004: 35).

2. NUEVOS ESCENARIOS EDUCATIVOS

Es opinión de la autora, considerar una cuarta etapa en la Reforma Educacional, “La etapa de Asegurar Calidad”, que a raíz de las movilizaciones estudiantiles de mediados de 2006 pone de manifiesto el profundo malestar y preocupación por parte de los actores directos e indirectos respecto de la educación en Chile.

La demanda de estudiantes, padres, profesores y de la ciudadanía por una educación de calidad dio pie a un amplio debate público. Este se expresó de un

modo más sistemático en el trabajo e informe final del Consejo Asesor presidencial. El Gobierno estudió en profundidad dicho informe y, a partir de sus recomendaciones, ha propuesto un proyecto de Ley General de Educación y otro de Superintendencia de Educación. Ambas iniciativas, sumadas al proyecto en discusión en el Parlamento de la Subvención Preferencial, redefinirán el marco regulatorio y el funcionamiento de nuestro sistema educativo. (Provoste Y. 2007)

La Presidenta de la República Michelle Bachelet en respuesta a las demandas de los estudiantes y señala:

“Motivados con las movilizaciones de los jóvenes secundarios, diversas voces y actores han expresado estos días sus expectativas de contar con una educación de mucho más calidad”.

“Lo que los chilenos y chilenas quieren (...), es que el país posea un sistema educativo capaz de asegurar una educación de calidad a todos los niños, niñas y jóvenes chilenos, sin importar su origen social, económico y cultural”. “El país quiere también una educación más integrada. Quiere una escuela que enseñe a mirarnos como iguales en dignidad y derechos. Que enseñe a apreciarnos en nuestras diferencias y no a separarnos unos de otros con murallas de prejuicios, que son un fruto no deseado, de una educación nacional profundamente segmentada”.

“Detrás de estas demandas hay una convicción que comparto y que constituye un consenso nacional: una educación de calidad distribuida con justicia es el único camino para seguir desarrollándonos”.

“El Consejo Asesor Presidencial (...) deberá esmerarse por mostrar caminos para llegar a la educación justa y de calidad que Chile necesita”. (Santiago Chile, 7 de junio de 2006)

En este marco, el Consejo Asesor Presidencial para la Calidad de la Educación fue instalado el 7 de junio de 2006 por la Presidenta de la República. Al Consejo se le pidió hacer recomendaciones y sugerencias para mejorar la calidad de la educación que se ofrece en escuelas y liceos del país a todos los niños, niñas y jóvenes, sin importar su origen social, económico y cultural. Revista de Educación Edición N.º 328 (mayo – junio 2007).

Entre los 81 miembros de este Consejo hay parlamentarios, especialistas en educación, académicos, personeros de distintas confesiones religiosas, representantes de los pueblos indígenas y de los distintos actores del quehacer educacional del país: padres de familia, estudiantes secundarios y universitarios,

docentes y asistentes de la educación, proveedores municipales y privados de educación, rectores de universidades tradicionales y privadas. Representa la pluralidad del país, en cuanto a creencias, posiciones políticas, diversidad de quehaceres; incorpora también las visiones, intereses y responsabilidades de quienes llevan adelante la tarea educativa.

El 11 de Diciembre de 2006, el Consejo Asesor hace entrega del informe final para la calidad de la educación. Para estudiar dichas proposiciones y adoptar decisiones al respecto, el Gobierno conformó, además, un Consejo de Ministros, bajo cuya responsabilidad se ha estudiado y coordinado un conjunto de iniciativas legales y administrativas, que tienen como referente las sugerencias del Consejo Asesor mencionado.

El 13 de Diciembre de 2006, fue enviado a la cámara de diputados el proyecto de ley de **subvención preferencial**, destinada al mejoramiento de la calidad de la educación de los establecimientos educacionales subvencionados, que se impetrará por los alumnos prioritarios que estén cursando primer o segundo nivel de transición de la educación parvularia y educación general básica.

El 9 de Abril de 2007, la Presidenta Michelle Bachelet firmó el proyecto de ley que sustituye la actual y controvertida Ley Orgánica Constitucional de Enseñanza (LOCE) y la reemplaza por la nueva Ley General de Educación.

El 23 de mayo de 2007, se envía al Congreso Nacional, la ley que crea la Superintendencia de Educación, que actúa como agencia de aseguramiento de la calidad de la educación, complementándose al respecto con el reforzamiento de las funciones del Ministerio de Educación.

3. CALIDAD DE LA EDUCACION

El concepto de “calidad” de la educación tiene un carácter multifacético, reconociendo que recibe distintos sentidos, según sea la visión de ser humano y

de sociedad que se sostenga. En Chile a veces se ha acentuado en demasía el concepto de calidad de la educación bajo el paradigma de capital humano vinculado al desarrollo económico. Esa visión arriesga el peligro de ser unilateral. Se hace necesario establecer un equilibrio con un concepto de calidad asociado al desarrollo humano y orientado a las virtudes que son necesarias para la vida democrática y la ampliación de vínculos al interior de nuestra comunidad.

Desde la perspectiva individual, el derecho a una educación de calidad significa:

- Oportunidad para cada persona (cualquiera sea su condición psicobiológica, económica, de género u origen étnico) de desarrollar al máximo posible sus capacidades cognitivas, sociales, emocionales, creativas y espirituales y aprender las virtudes del carácter en el marco del respeto por otros y del medio ambiente.
- Promoción de los valores consagrados en la Declaración Universal de los Derechos Humanos: igualdad entre las personas, respeto a la diversidad, tolerancia y no discriminación.
- Oportunidad de los estudiantes de adquirir los conocimientos y las competencias que les permitan desarrollar sus potencialidades y contribuir, de ese modo, al bien común y al desarrollo del país.

Este derecho individual necesita ser reconocido por el Estado y las instituciones educacionales, lo que significa garantizar para todos el derecho a la educación (acceso, promoción y egreso de los ciclos escolares fundamentales), al aprendizaje eficaz y socialmente relevante según las capacidades de cada uno, y al derecho a ser educado en condiciones de igualdad de oportunidades y trato digno.

El estado actual de la educación en Chile, muestra un avance importante en lo que se refiere al ejercicio del derecho a la escolaridad, pero, a pesar de las expectativas que acompañaron al diseño del sistema, se mantienen resultados insuficientes en el logro de las metas de aprendizaje establecidas en el currículum nacional.

¿ Cómo logramos objetivos de calidad?

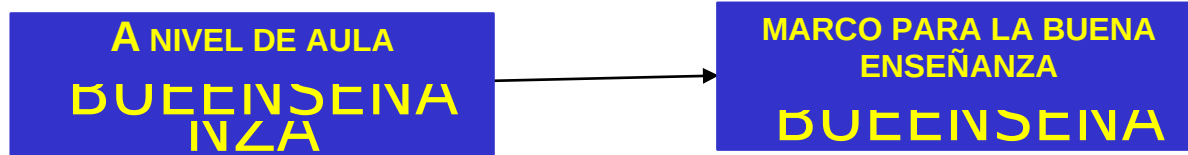
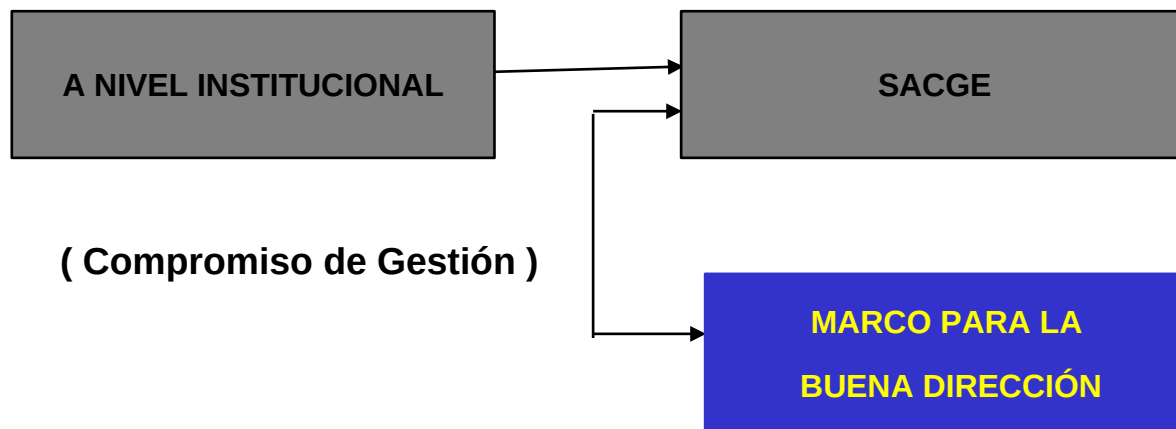

Evaluación Docente

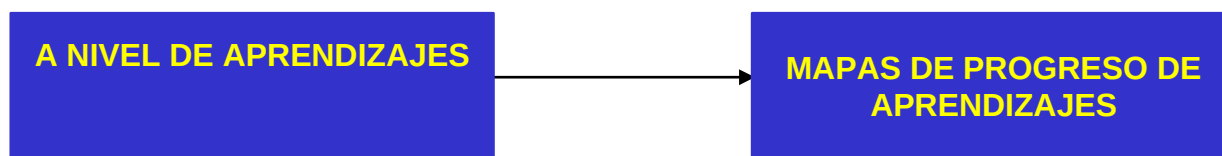

SIMCE por capacidades

4. GESTION ESCOLAR

Cada vez cobran mayor fuerza enfoques que buscan evaluar la calidad de los procesos y resultados educativos de manera integrada. Estos conciben la escuela como la unidad básica donde ocurren el cambio y la mejora, constatando que los procesos que se desarrollan en su interior, y el juego de relaciones que se establece entre los diversos actores, produce significativos impactos en los resultados de los estudiantes y de la organización en su conjunto.

En este sentido, la gestión escolar alude al conjunto de procesos organizacionales que se constituyen en las condiciones adecuadas y necesarias para favorecer el logro de aprendizajes significativos. Bajo este prisma, la mirada sobre estos procesos se desplazan desde un enfoque administrativo y formal de la organización escolar hacia un enfoque que destaca un conjunto de factores que participan en el proceso de enseñanza-aprendizaje y que repercuten en la obtención de sus resultados. Es así como la gestión escolar pone su foco en el plano educativo y no en el administrativo, por lo cual, es impensable separar el proceso de enseñanza-aprendizaje del resto de los procesos que ocurren al interior del establecimiento y en su relación con el entorno. Un proceso de mejoramiento de la gestión escolar requiere, responsabilizar a los distintos actores, especialmente a los equipos directivos de los establecimientos.

De esta manera, la organización escolar, con sus estructuras y relaciones, se constituye en la instancia donde se genera el cambio, el mejoramiento, la innovación, y la construcción del conocimiento institucional acerca del desarrollo y resultado de las propias prácticas de enseñanza-aprendizaje. Por ello, desde la política pública se busca intencionar una organización escolar más autónoma, orientada a toma de decisiones para solucionar los problemas educativos, y que avance hacia la responsabilidad compartida de los resultados y logros de aprendizaje de los estudiantes, institucionalizando prácticas de gestión que apunten al mejoramiento continuo.

5. SISTEMA DE ASEGURAMIENTO DE LA CALIDAD DE LA GESTIÓN ESCOLAR (SACGE) .

El Sistema de Aseguramiento de la Calidad de la Gestión Escolar es un instrumento de política pública del Ministerio de Educación, que incorpora a los establecimientos educacionales a un recorrido de mejoramiento continuo, que busca elevar las capacidades de gestión de la organización escolar para darle sustento a su propuesta curricular, a través de la evaluación de los procesos y resultados permitiendo establecer estrategias de mejoramiento sustentables de la calidad educativa.

El Sistema de Aseguramiento se materializa a través de un conjunto coordinado de procesos, dispositivos y recursos de apoyo orientados a producir condiciones institucionales, para el mejoramiento de la calidad de los procesos y resultados.

Una vez incorporados al Sistema de Aseguramiento de la Calidad de la Gestión, los establecimientos educacionales, realizan una serie de procesos consecutivos y complementarios entre sí, que les permiten avanzar en su recorrido de mejoramiento continuo. Estos son:

Proceso de Diagnóstico Institucional : El proceso de Diagnóstico Institucional, consta de una reflexión interna desarrollada a través de la Autoevaluación Institucional, y opinión externa entregada por el Panel de Expertos.

La Autoevaluación constituye el paso inicial del sistema de aseguramiento y su propósito es obtener un diagnóstico que permita determinar el nivel de calidad de las prácticas de gestión que la escuela o liceo realiza cotidianamente. Además, permite identificar ámbitos que pudieran ser entendidos como oportunidades para el mejoramiento de su propia gestión escolar.

Este proceso se valida a través de una Evaluación externa realizado por un equipo de profesionales del Ministerio de Educación y del DAEM o Corporaciones Municipales, que han sido entrenados y acreditados para tal efecto.

Proceso de Planificación del Mejoramiento: El proceso de Planificación del mejoramiento constituye el centro de la estrategia de mejoramiento continuo del sistema de aseguramiento, pues en él deben diseñar y planificar las acciones que permitan instalar o mejorar las prácticas, en los ámbitos que se han priorizado y que posibiliten los cambios que el establecimiento necesita para optimizar sus sistemas de gestión y mejorar sus resultados.

PLANES DE MEJORAMIENTO

El Plan de Mejoramiento, constituye el centro de la estrategia de mejoramiento continuo del establecimiento educacional. En este proceso, el establecimiento diseña, planifica, ejecuta y evalúa acciones que permitan instalar o mejorar sus prácticas en dimensiones o elementos de gestión específicos que se han priorizado y que posibiliten los cambios que el establecimiento necesita para optimizar procesos de gestión y mejorar sus resultados en aprendizajes, logros institucionales y satisfacción de la comunidad educativa.

Durante este proceso el establecimiento deberá reconocer la calidad de sus propias prácticas de gestión y generar las condiciones institucionales necesarias para la instalación o mejoramiento de trabajo de las mismas con el fin de alcanzar resultados.

El Plan de Mejoramiento da contenido y dirección al cambio que el establecimiento educacional intenciona sobre las prácticas de gestión, buscando impactar en sus resultados de aprendizajes, logros institucionales y satisfacción de la comunidad educativa.

6. MODELO DE CALIDAD DE LA GESTION ESCOLAR

El Sistema de Aseguramiento de la Calidad de la Gestión Escolar, funciona sobre la base del Modelo de Calidad de la Gestión Escolar. Este modelo, no prescribe un tipo ideal de prácticas para los establecimientos y por tanto, no se orienta a certificar calidad, sino más bien plantea buenas preguntas para que a través de un proceso de aprendizaje institucional, se cimienten las bases de un itinerario de mejoramiento permanente, que responda a las particularidades de cada establecimiento y que otorgue un espacio de desarrollo profesional contextualizado según las demandas y necesidades de cada comunidad escolar.

Principios del Modelo de Calidad de la Gestión Escolar

- **Equidad:** la escuela entendida como una institución que acoge, estimula, orienta y educa a todos y cada uno de sus miembros proporcionándoles las posibilidades y oportunidades para que alcancen en igualdad de condiciones las metas educativas que se requieren.
- **Calidad:** Permanente disposición de los individuos y equipos que conforman la escuela de optimizar sus procesos con el fin de que sus alumnos progresen educativamente al máximo de sus posibilidades y en las mejores condiciones, independiente de sus condiciones de entrada al sistema.
- **Participación:** asegurar la integración activa de cada uno de los miembros de la comunidad educativa en los procesos que se desarrollan en la escuela, considerando los distintos niveles de participación: consulta, opinión, decisión, ejecución y evaluación.
- **Responsabilidad:** asumir profesionalmente en forma individual y colectiva los efectos de su propia actuación, tanto a nivel de logros como de no logros.

AREAS

Las Áreas son los ámbitos temáticos claves de la gestión del establecimiento educacional.

El Modelo de Gestión Escolar distingue cinco Áreas interrelacionadas sistemáticamente entre sí; de las cuales cuatro son de procesos y una de resultados.

Áreas de Procesos: Se dan en el plano de las prácticas de los procesos de gestión que

- **Liderazgo:** Prácticas desarrolladas por el equipo directivo, para orientar, planificar, articular y evaluar los procesos institucionales y conducir a los actores de la comunidad educativa, el logro de los objetivos y metas institucionales.
- **Gestión Curricular:** Prácticas realizadas en el establecimiento educacional para asegurar la sustentabilidad del diseño, implementación y evaluación de su propuesta curricular en coherencia con el PEI.
- **Convivencia Escolar y Apoyo a los Estudiantes:** Prácticas que se realizan en el establecimiento educacional, para considerar las diferencias individuales y la convivencia de los actores de la comunidad educativa, favoreciendo un ambiente propicio para el aprendizaje.
- **Recursos:** Prácticas realizadas en el establecimiento educacional para asegurar el desarrollo de los docentes y asistentes de educación; y la organización y optimización de los recursos en función del logro de los objetivos y metas institucionales.

Área de Resultados: Se da en el plano de los datos e informaciones que posee o genera el establecimiento educacional, dando cuenta del resultado de los aprendizajes

de los alumnos, de los logros institucionales y la satisfacción de la comunidad educativa.

- **Resultados:** Datos, cifras, porcentajes, resultado de mediciones que el establecimiento registra, sistematiza y analiza para evaluar la calidad de sus logros institucionales.

El Área central del Modelo es **Gestión Curricular**, puesto que aquí se encuentran los procesos principales del establecimiento educacional; el Área de Liderazgo impulsa y conduce los procesos y da coherencia a la actuación de actores de la comunidad educativa; las Áreas de Convivencia y Apoyo a los Estudiantes y Recursos orientan a generar condiciones y soporte para la implementación de la propuesta curricular de los establecimientos. Estas áreas denominadas de proceso, impactan en el Área de Resultados.

La relación entre las Áreas de Procesos y el Área de Resultados del Modelo de Gestión Escolar, radica fundamentalmente en que:

- los procesos producen resultados
- los resultados dan cuenta de los procesos

DIMENSIONES

Las Dimensiones son un conjunto de contenidos temáticos que configuran las Áreas.

En total son 15 Dimensiones distribuidas entre las cinco Áreas. (Año 2007)

Dimensiones del Área de Liderazgo

- **Visión Estratégica y Planificación:** Prácticas de planificación realizadas en el establecimiento educacional que favorecen el logro de los objetivos y metas institucionales.
- **Conducción:** Prácticas del equipo directivo que aseguran un actuar coordinado de los actores de la comunidad educativa, en función del logro de los objetivos y metas institucionales.
- **Alianzas Estratégicas:** Prácticas realizadas en el establecimiento educacional que aseguran la articulación con actores u organizaciones de su entorno, contribuyendo al logro de sus metas institucionales.

- **Información y Análisis:** Prácticas realizadas en el establecimiento educacional para generar y analizar información útil para la evaluación institucional, y toma de decisiones.

Dimensiones del Área Gestión Curricular

- **Organización Curricular:** Prácticas realizadas en el establecimiento educacional para asegurar que la propuesta curricular diseñada sea coherente con el PEI y articulada con el Marco Curricular, Bases Curriculares (Educación Parvularia), en el contexto de las necesidades e intereses de todos los estudiantes. 36
- **Preparación de la enseñanza:** Prácticas realizadas en el establecimiento educacional que aseguran el análisis y evaluación de los diseños de enseñanza, en coherencia con la propuesta curricular y las necesidades e intereses de los estudiantes.
- **Acción Docente en el Aula:** Prácticas realizadas en el establecimiento educacional, para asegurar que la implementación curricular se concrete en el aula, a través del proceso de enseñanza aprendizaje.
- **Evaluación de la Implementación Curricular:** Prácticas realizadas en el establecimiento educacional, para determinar el logro que tiene la implementación de la propuesta curricular y realizar los ajustes que corresponda.

Dimensiones del Área de Convivencia Escolar y Apoyo a los Estudiantes

- **Convivencia Escolar:** Prácticas realizadas en el establecimiento para asegurar que la interacción de los actores de la comunidad educativa, favorece un ambiente propicio para el aprendizaje de los estudiantes.
- **Formación Personal y Apoyo a los Aprendizajes de los Estudiantes:** Prácticas realizadas en el establecimiento educacional, para contribuir al desarrollo y aprendizaje de todos los estudiantes.

Dimensiones del Área de Recursos

- **Recursos Humanos:** Prácticas realizadas en el establecimiento para asegurar la utilización de los recursos financieros e infraestructura en función del logro de objetivos y metas institucionales.

- **Recursos Financieros:** Prácticas realizadas en el establecimiento educacional que aseguran el desarrollo profesional del personal docente y asistentes de educación en coherencia con el logro de los objetivos y metas institucionales.

Dimensiones del Área de Resultados

- **Logros de Aprendizaje:** Datos del establecimiento educacional referidos a niveles de logro de los aprendizajes declarados en el Marco Curricular. 37

- **Logros Institucionales:** Datos del establecimiento referidos al logro de metas institucionales.

- **Satisfacción de la Comunidad Educativa:** Datos del establecimiento educacional que muestran niveles de satisfacción de los actores de la comunidad educativa.

MODELO DE GESTIÓN ESCOLAR SACGE



3. DIMENSIONAMIENTO DEL ESTABLECIMIENTO

El Liceo “San Francisco de Asís” de Arauco es una institución educacional católica que pertenece a las Hermanas Terceras Franciscanas Misioneras de la Inmaculada Concepción, entidad que actúa como sostenedora.

Es un establecimiento educacional particular subvencionado reconocido oficialmente por decreto N° 1800 del 19 de agosto de 1985.

Por su inspiración católica y franciscana, se sustenta en el legado valórico de San Francisco de Asís, que brota de su amor a Jesucristo, al Evangelio, a la Iglesia y su magisterio, a María Madre del Salvador, a la naturaleza y a la vida en todas sus manifestaciones.

Se reconoce a toda persona como un ser en situación, perfectible y, por lo tanto, con derecho a una educación que le permita alcanzar el desarrollo integral de todas sus capacidades en el contexto de su cultura propia y actual, del legado cultural de sus mayores.

Promovemos capacidades y valores en función de que el alumno defina y aprecie su condición de persona masculina o femenina y proponemos a sus educadores modelos como identificación para ellos.

Asumimos una concepción curricular que concibe como centro de su quehacer a la persona humana, abierta a la posibilidad de encontrarse con Dios y sujeto activo de su propio desarrollo y crecimiento en la libertad.

Generamos instancias de participación e integración de los apoderados a diversas actividades, sean éstas culturales, de perfeccionamiento, formación de la fe o de esparcimiento y especialmente, a colaborar en los procesos educativos de su hijo y en la búsqueda de la calidad de esos procesos.

Asumimos un constante autoanálisis, evaluación y flexibilización de las estructuras para responder a las necesidades educativas de los alumnos.

Integramos el funcionamiento y facultades de los Consejos Escolares con el carácter informativo, consultivo y propositivo, salvo que el sostenedor decida darle carácter resolutivo, según lo establecido en la Ley N° 19.979 y en el reglamento de la misma.

Asumimos las normas y procedimientos que establece la Ley 20.005, que tipifica y sanciona el acoso sexual, como una conducta ilícita, no acorde con la dignidad humana y contraria a la convivencia al interior de la empresa.

a) **Datos Generales**

Clasificación: Autónoma

Estudiantes Prioritarios: 278

Tipo de Enseñanza:

Educación Parvularia	NT1, NT2
Educación Básica	1B, 2B, 3B, 4B, 5B, 6B, 7B, 8B
Educación Media Científico-Humanista	1M,2M,3M,4M.

Tipo de Establecimiento : Regular + párvulo

Particular subencionado.

b) **Datos del Personal**

	Hombres	Mujeres
Jefe Técnico	1	0
N° Docentes de Aula	9	43
N° Asistentes de Educación.	2	12
N° Educadoras	0	6

N° Técnicas en educación Parvularia	0	6
--	----------	----------

c) Participación en Programas Ministeriales

	Hombres	Mujeres
Grupo Diferencial	37	8
Programa Integración	6	9
Informática Educativa para párvulo	0	0
Manolo y Margarita aprenden con sus padres	0	0

- **En relación a su infraestructura, el liceo cuenta con las siguientes dependencias :**

Salas de clases : 41, salas de Pre escolares : 3, Baños de Pre Básica ; 2, Gimnasio ; 1, Auditorio : 1, Enfermería : 1, Sala de computación : 1, CRA : 1, Laboratorio : 1, Sala de apoyo grupo diferencia : 2, Sala de apoyo decreto 1: 1, secretaría : 1, sala de reuniones equipo de gestión: 1, dependencias personal directivo : 5, cocina : 1, comedor : 1, baño personal damas :1, baño personal varones : 1.

- **Actividades Extraescolares : Entrega 10 actividades a los alumnos/as.**
- **Pastoral : atiende a niños, jóvenes y apoderados/as.**
- **Matrícula alumnos 2012 : 1.730**

Promoción	NEM	Lenguaje	Matemática	Promedio	Historia	Cien
2003	541	499	517	508	475	50
2004	567	518	542	531	487	54
Rendimiento	26 +	19 +	25 +	23 +	12 +	36
2004	567	518	542	531	487	54
2005	516	494	502	498	490	49
Rendimiento	51 -	24 -	40 -	33 -	3 +	52
2005	516	494	502	498	490	49
2006	523	500	514	507	497	50
Rendimiento	7 +	6 +	12 +	9 +	7 +	15
2006	523	500	514	507	497	50
2007	528	493	492	495	474,1	42
Rendimiento	5+	7-	22-	12-	22.9-	82
2007	528	493	492	495	474,1	42
2008	514,4	515,6	506,1	510,5	524,8	49
Rendimiento	13.6 -	22.6 +	14.1 +	14.5 +	50.7+	68.5
2008	514,4	515,6	506,1	510,5	524,8	49
2009	517	485	501	498	501	49
Rendimiento	2,6	-30,6	-5,1	-12,5	-23,8	-1,
2009	517	485	501	498	501	49
2010	530	491	480	488	481	45
Rendimiento	13 +	6 +	21-	10-	20-	31
2010	530	491	480	488	481	45
2011	520+	502.3+	504.8+	506.8+	505.1+	511

4. ANÁLISIS DEL DIAGNÓSTICO SITUACIONAL (ÁREAS Y DIMENSIONES)

El Plan de Mejoramiento Educativo es el instrumento a través del cual la escuela planifica y organiza su proceso de mejoramiento educativo centrado en los aprendizajes por un periodo de cuatro años. En él se establecen metas de aprendizaje y las acciones a desarrollar por la escuela.

La ley SEP indica que los Planes de mejoramiento Educativo debes estar enfocados a mejorar los aprendizajes de las y los alumnos identificados como prioritarios y aquellos de bajo rendimiento.

El diagnóstico requiere analizar los resultados SIMCE y en establecer tanto el nivel de desempeño, tanto del dominio lector y la comprensión lectora de las y los alumnos así como los aspectos institucionales que impacten en ellos

Como comprensión lectora

Aspectos institucionales que impactan los aprendizajes :

1. Descripción por Dimensiones y Conclusiones del Área en Gestión Curricular.

1.1. Organización Curricular

Calendarización anual

Descripción de lo que se debe mejorar en este aspecto:

Sistematizar la calendarización anual, poniendo de relieve la gestión curricular, integrando todos los estamentos relevantes y estratégicos o críticos del establecimiento en cuanto al impacto en los resultados educativos, contextualizándola y evaluando constantemente.

Plan de estudios

Descripción de lo que se debe mejorar en este aspecto:

Planificar este ámbito en función de metas anuales que permitan evaluar los resultados.

Planificación Anual y horario Escolar/ jornada de trabajo diario

Descripción de lo que se debe mejorar en este aspecto:

Sobre la base de los resultados de los estudiantes se requiere poner más énfasis en los subsectores, núcleos y/o categorías de aprendizaje del currículo, de modo de priorizar lo curricular y los aprendizajes de todos los estudiantes.

1.2. Preparación de la enseñanza

Planificación de clases / experiencias de aprendizaje variables regulares.

Descripción de lo que se debe mejorar en este aspecto:

Implementar un sistema de planificación de clases que integre elementos fundamentales, las etapas de una clase, impliquen un grado de desafío para aprender y se constituya en una herramienta útil y efectiva.

Planificación de la evaluación

Descripción de lo que se debe mejorar en este aspecto:

Sistematizar la calendarización de las evaluaciones, generar mecanismos de información y socialización, monitorear y evaluar todos los procesos.

Prácticas

Métodos de enseñanza y recursos pedagógicos

Descripción de lo que se debe mejorar en este aspecto:

Relevar el ámbito curricular, los aprendizajes, las estrategias de enseñanza y la evaluación de las mismas, de modo de lograr experiencias y aprendizajes institucionales que permitan recoger buenas prácticas, las estrategias exitosas, las experiencias y actividades desafiantes y de alto impacto en los aprendizajes, para compartirlas, socializar sus bondades y sistematizarlas.

1.3 Acción docente en el aula

Ambiente propicio para el aprendizaje

Descripción de lo que se debe mejorar en este aspecto :

Sistematizar normas que propicien exigencias y prácticas coherentes de parte de todos los profesores, contextualizadas y evaluadas periódicamente.

Enseñanza para el aprendizaje de todos los estudiantes

Descripción de lo que se debe mejorar en este aspecto :

Sistematizar rutinas de trabajo y prácticas más centradas en la necesidad de aprendizaje de todos los estudiantes con prácticas o rutinas de monitoreo y retroalimentación que garanticen cambios persistentes y coherentes en todos los docentes.

Acompañamiento a los docentes

Descripción de lo que se debe mejorar en este aspecto:

Sistematizar procedimientos y acciones de apoyo, acompañamiento, retroalimentación, reflexión y modelamiento de prácticas.

1.4 Evaluación de la implementación curricular

Análisis de resultados y estrategias remediales / estrategias para el mejoramiento de los aprendizajes.

Descripción de lo que se debe mejorar en este aspecto:

Implementar mecanismos, procedimientos e instrumentos que permitan verificar avances en los aprendizajes de todos los estudiantes y que garanticen el apoyo de la dirección y los docentes a los alumnos rezagados.

1.5 Conclusiones del área de Gestión Curricular

Descripción de lo que se debe mejorar en este aspecto:

Implementar acciones, procedimiento y mecanismos sistemáticos, regulares y evaluados permanentemente para certificar su efectividad, tanto en los procesos como en los aprendizajes de los estudiantes.

2. Descripción por Dimensiones y Conclusiones del Área Liderazgo

2.1 Cultura de altas expectativas

Descripción de lo que se debe mejorar en este aspecto:

Implementar acciones, procedimientos, mecanismos, rutinas, prácticas que centralicen los aprendizajes de los estudiantes con estándares y metas referidas a la calidad de dichos aprendizajes, generando acciones planificadas para comprometer a los docentes, padres y estudiantes en estos logros.

2.2 Conducción y Guía

Descripción de lo que se debe mejorar en este aspecto:

Centralizar la gestión de la directora en el aprendizaje de los estudiantes y en los mecanismos, acciones y prácticas que garanticen dichos aprendizajes.

2.3 Conclusiones del área de liderazgo

Descripción de lo que se debe mejorar en este aspecto:

Sistematizar las acciones de liderazgo de la directora y equipo técnico en el establecimiento, hacerlas más regulares y evaluadas para certificar su efectividad, tanto en los procesos como en los aprendizajes de los estudiantes.

3. Descripción por Dimensiones y Conclusiones del Área Convivencia Escolar.

3.1 Convivencia Escolar en función del PEI

Descripción de lo que se debe mejorar en este aspecto:

Implementar mejoramientos en ámbitos críticos y expectativas de docentes y alumnos, como la capacitación, los tiempos y espacios para la reflexión, planificación y moldeamiento de buenas prácticas y la priorización de la calidad académica en la selección y contratación de docentes; o bien, formas o mecanismos de reconocimiento y estimulación apropiados a cada estamento para propiciar la adhesión, la participación y el compromiso de todos.

3.2 Formación Personal y apoyo a los Estudiantes en sus Aprendizajes

Descripción de lo que se debe mejorar en este aspecto:

Generar mecanismos y procedimientos para relevar los aprendizajes de los estudiantes, sus dificultades, avances y posibles apoyos; proponiendo estrategias,

espacios y tiempos adecuados para la participación de los apoderados en la reflexión, el análisis y la proyección de estrategias, compromisos y apoyos concretos para sus estudiantes.

3.3 Conclusiones del área de Convivencia Escolar.

Descripción de lo que se debe mejorar en este aspecto:

Implementar mejoramientos en ámbitos críticos y expectativas de docentes y alumnos.

Relevar los aprendizajes de los estudiantes, propiciar estrategias, espacios y tiempos adecuados para la participación de los apoderados en la reflexión, el análisis y la proyección de estrategias, compromisos y apoyos concretos para sus estudiantes.

4. Descripción por Dimensiones y Conclusiones de Recursos

Descripción de lo que se debe mejorar en este aspecto:

Mejorar las competencias del director/a, equipo técnico y docentes en conocimiento y manejo del currículo actualizado y uso de recursos tics.

Estableciendo una política de formación continua de todos los estamentos y recurriendo a apoyos o asesorías externas cuando se requiera.

4.1 Recursos Financieros, Materiales y Tecnológicos

Descripción de lo que se debe mejorar en este aspecto:

Generar una instancia y mecanismos de monitoreo que permitan detectar todas las necesidades de recursos pedagógicos para aumentarlos o renovarlos; con una mirada integradora de todos los ámbitos de acción pedagógica del liceo.

4.2 Conclusiones del área de Recursos

Descripción de lo que se debe mejorar en este aspecto:

Generar mecanismos que permitan dar cuenta de la efectividad del uso de recursos en el mejoramiento de los procesos e impacto en el aprendizaje de los estudiantes.

5. DESARROLLO DE DESCRIPTORES (EVIDENCIAS Y NIVELES)

Área 1: Orientación hacia los alumnos, sus familias y la comunidad.

Descriptor	Evidencias	Nivel
------------	------------	-------

<p>1.1. El establecimiento cuenta con procedimientos sistemáticos para conocer las características de sus alumnos y sus familias y los considera en la planificación institucional</p>	<ul style="list-style-type: none"> ● Ficha por alumno ● Registro de entrevista en Carpetas asignadas a cada curso. 	3
<p>1.2. El establecimiento dispone de políticas y espacios para fomentar la participación de los estudiantes, padres y Apoderados.</p>	<ul style="list-style-type: none"> ● Actividades de Pastoral. ● Micro centros ● Centro de alumnos ● Consejo Escolar ● Centro General de Padres y Apoderados. ● Actividades recreativas: día del alumno, fiestas patrias, aniversario, día de la madre, padre. ● Reuniones de apoderados : Escuela para padres. ● Mediadores escolares 	3
<p>1.3. El equipo directivo del establecimiento conoce el grado de satisfacción de los estudiantes, padres y apoderados.</p>	<ul style="list-style-type: none"> ● Entrevistas 	2
<p>1.4. Existen sistemas y procedimientos que garantizan la comunicación de su propuesta educativa y su implementación, a los padres, apoderados y</p>	<ul style="list-style-type: none"> ● Reuniones de Apoderados. 	2

estudiantes.		
1.5. La dirección del establecimiento genera y se vincula a redes de la comunidad y su entorno, que benefician a la institución.	<ul style="list-style-type: none"> ● Instituciones de Educación Superior y Fuerzas Armadas. ● JUNAEB (Programa de Salud Estudiantil y Becas) ● Hospital ● OPD ● PIB ● Carabineros ● Un techo para Chile ● Municipalidad ● Bomberos ● ACHS ● SENAME 	6

Área 2.- Liderazgo Directivo

Descriptor	Evidencias	Nivel
2.1 La Dirección tiene una visión clara hacia dónde ir y centra su acción en el aprendizaje y en lo formativo, en concordancia con su sostenedor.	<ul style="list-style-type: none"> ● PEI ● Visión ● Misión ● Marco Curricular MINEDUC ● OFT 	2
2.2. La Dirección tiene altas expectativas y declara aquello que espera de sus estudiantes y profesores	<ul style="list-style-type: none"> ● Consejo de profesores. ● Formación con alumnos ● Cuadro de honor trimestral (rendimiento y valores) 	2

	<ul style="list-style-type: none"> ● Perfil del estudiante (PEI) 	
2.3. La Dirección vela por el clima institucional promoviendo un clima de disciplina favorable para el aprendizaje	<ul style="list-style-type: none"> ● Reglamento de Convivencia Escolar. ● Inspectores de pasillo ● Inspector General ● Orientadora ● Formación de mediadores escolares 	5
2.4. La Dirección resuelve adecuada y oportunamente los conflictos que se producen en la institución.	<ul style="list-style-type: none"> ● Consejo de Gestión (encuentro semanal) 	2
2.5. La Dirección se responsabiliza por los resultados de aprendizaje de los estudiantes y de los resultados organizacionales, dando cuenta de ellos al sostenedor y a la comunidad educativa.	<ul style="list-style-type: none"> ● Cuenta Pública Anual. ● Informativo a padres y apoderados de resultados SIMCE al hogar. ● Publicación resultados P.S.U. 	3
2.6. Existen instancias de trabajo y comunicación efectiva desde la Dirección en concordancia con el sostenedor para definir, supervisar y evaluar la gestión pedagógica, administrativa y financiera del establecimiento.	<ul style="list-style-type: none"> ● Reunión equipo de Gestión semanal. 	2

Área 3.- Gestión de las Competencias Profesionales Docentes

Descriptor	Evidencias	Nivel
------------	------------	-------

<p>3.1. La institución dispone de un Perfil de Competencias para los diversos cargos profesionales que requiere en su funcionamiento.</p>	<ul style="list-style-type: none"> ● P.E.I. 	<p>2</p>
<p>3.2 Existen sistemas de selección, contratación e inducción en base a los perfiles de competencia y/o estándares de desempeño, definidos por la institución.</p>	<ul style="list-style-type: none"> ● Entrevistas informales. 	<p>2</p>
<p>3.3. Existen sistemas de evaluación del personal directivo, docente y administrativo, en función de los perfiles de competencias y/o estándares de desempeño, definidos por la institución y se utiliza esta información para su retroalimentación.</p>	<ul style="list-style-type: none"> ● No existen. 	<p>1</p>
<p>3.4. Existen oportunidades de capacitación coherentes con las necesidades detectadas en los procesos de evaluación por competencias y/o estándares de desempeño.</p>	<ul style="list-style-type: none"> ● Asistencia a Seminarios o talleres. 	<p>3</p>
<p>3.5 Se asignan metas de desempeño, a partir de los procesos de evaluación y retroalimentación.</p>	<ul style="list-style-type: none"> ● No existen 	<p>1</p>
<p>3.6 Existen incentivos y reconocimientos que destacan el buen desempeño profesional.</p>	<ul style="list-style-type: none"> ● Excelencia Académica, cuando el establecimiento de hace merecedor de dicho estímulo. 	<p>1</p>

<p>3.7. Se aplican mecanismos de desvinculación con procedimientos informados y conocidos por los docentes y funcionarios de la institución.</p>	<ul style="list-style-type: none"> ● No existen. 	<p>1</p>
--	---	----------

Área 4.- Planificación.

Descriptor	Evidencias	Nivel
<p>4.1. El establecimiento cuenta con un Proyecto Educativo y Pedagógico, que define su identidad y sirve como principio articulador de la gestión institucional.</p>	<ul style="list-style-type: none"> ● Existe P.E.I. 	<p>2</p>
<p>4.2. El establecimiento cuenta con procedimientos para la formulación y/o revisión de una Planificación Estratégica, en los ámbitos, institucional, pedagógica, administrativa y financiero (Presupuesto).</p>	<ul style="list-style-type: none"> ● Planificación Anual. por sectores y sub sectores de aprendizaje. 	<p>2</p>
<p>4.3. El establecimiento cuenta con un Plan Anual y/o de Mejoramiento, coherente con el Proyecto Educativo y</p>	<ul style="list-style-type: none"> ● No 	<p>1</p>

Pedagógico.		
4.4. El establecimiento cuenta con un sistema de planificación de los procesos pedagógicos: Plan de Estudio, Planes y Programas.	<ul style="list-style-type: none"> ● Marco Curricular ● Planes y Programas del Mineduc 	3
4.5. El establecimiento cuenta con una planificación del trabajo de aula en cada subsector de aprendizaje y cada nivel, contemplando los aprendizajes esperados, las actividades con los alumnos y las evaluaciones para evidenciar el logro de los aprendizajes esperados.	<ul style="list-style-type: none"> ● No 	1
4.6. Se planifican los procesos de supervisión y apoyo al trabajo en aula, las estrategias didácticas, las innovaciones metodológicas y los procesos de evaluación.	<ul style="list-style-type: none"> ● No 	1
4.7. La planificación anual contempla la evaluación externa de los logros de aprendizaje de los estudiantes por curso y/o niveles.	<ul style="list-style-type: none"> ● No 	1
4.8. La planificación anual contempla la dimensión formativa y/o valórica, del establecimiento y su	<ul style="list-style-type: none"> ● No 	1

evaluación.		
4.9. Se planifican los procesos de supervisión, apoyo y evaluación de las dimensiones formativa y/o valórica de los estudiantes.	<ul style="list-style-type: none"> ● Informe de Personalidad semestral. ● Entrevistas personales. ● Unidades didácticas de apoyo al aula (formación valórica) 	2

Área 5.- Gestión de Procesos.

Descriptor	Evidencias	Nivel
5.1. El establecimiento socializa su Proyecto Educativo y Pedagógico en la comunidad educativa.	<ul style="list-style-type: none"> ● No 	2
5.2. Existen procedimientos para supervisar y evaluar el cumplimiento del Plan Anual o de Mejoramiento, modificándolo si es necesario.	<ul style="list-style-type: none"> ● No 	1
5.3. Están definidos y son conocidos por la comunidad, los roles y funciones del personal en concordancia con un organigrama interno.	<ul style="list-style-type: none"> ● P.E.I. 	3
5.4. Existe y opera un reglamento interno de convivencia escolar que es conocido por toda la comunidad, se cumple y	<ul style="list-style-type: none"> ● Manual de Convivencia escolar. ● En el proceso de matrícula se entrega a los padres y apoderados. ● Se socializa al interior de cada 	

regula el funcionamiento de la institución.	curso esporádicamente en horas de consejos de curso.	5
5.5. Existe una adecuada articulación curricular, entre niveles y ciclos de enseñanza.	● No	1
5.6. Existen procedimientos de evaluación externa en los niveles de aprendizaje de cada alumno, curso y nivel.	● No	1
5.7. Existen sistemas de apoyo y supervisión docente que permiten realizar una evaluación de las prácticas de enseñanza en el aula, conocimiento de la disciplina, metodologías de enseñanza y promoción de altas expectativas.	● No	1
5.8. El establecimiento cuenta con instancias sistemáticas para la reflexión de las prácticas pedagógicas orientadas a su mejoramiento.	● No	1
5.9. Se aplican sistemas de seguimiento y acompañamiento de los estudiantes, en el plano de los aprendizajes académicos y formativos y en su desarrollo personal y social, atendiendo a las diferencias individuales.	<ul style="list-style-type: none"> ● Reforzamientos. ● Apoyo grupo diferencial. ● Apoyo alumnos decreto 1 ● Apoyo psicosocial de orientadora ● Derivación de alumnos a especialistas Hospital u otras redes de apoyo comunal. 	5
5.10. Existen mecanismos y procedimientos que aseguran la información, solicitud y uso	● No	2

oportuno de los recursos bibliográficos, didácticos, computacionales y audiovisuales, de parte de profesores y alumnos.		
5.11. Existen procedimientos para gestionar recursos para proyectos de innovación pedagógico-curricular, en función del mejoramiento de la calidad de los aprendizajes de los alumnos.	<ul style="list-style-type: none"> ● Mineduc 	2
5.12. El establecimiento cuenta con sistemas de seguimiento presupuestario, en concordancia con el Plan Estratégico y/o Plan de Mejoramiento.	<ul style="list-style-type: none"> ● No 	2
5.13. Existe y es conocido por la comunidad un Reglamento de Normas de Seguridad e Higiene de la institución	<ul style="list-style-type: none"> ● Comité Paritario. ● Plano de evacuación ● Señaléticas ● Plan de Seguridad Escolar 	5
5.14. El establecimiento cuenta con sistemas de mantención periódica de la infraestructura, aseo, ornato y materiales de soporte administrativo.	<ul style="list-style-type: none"> ● Personal auxiliar de aseo. ● Maestro de colegio. 	5

Área 6.- Gestión de Resultados.

Descriptor	Evidencias	Nivel
------------	------------	-------

<p>6.1. Se analizan los resultados de las metas del Plan Estratégico y del Plan Anual o de Mejoramiento y sus conclusiones</p> <p>son consideradas en la toma de decisiones.</p>	<ul style="list-style-type: none"> ● Reuniones por ciclo. 	2
<p>6.2. Las decisiones consideran los resultados de eficiencia interna del establecimiento: matrícula, asistencia, retiro y permiten su comparación.</p>	<ul style="list-style-type: none"> ● No 	1
<p>6.3. Se analizan los resultados académicos obtenidos por los estudiantes del establecimiento, comparando con resultados de años anteriores y con otros establecimientos y se consideran en el proceso de toma de decisiones.</p>	<ul style="list-style-type: none"> ● Jornada Análisis resultados SIMCE. ● Jornada Análisis resultados P.S.U. 	2
<p>6.4. Se analiza el nivel de logro de los estudiantes en relación, a los aprendizajes esperados, por nivel, ciclo, subsector</p> <p>y/o especialidad y se considera para la toma de decisiones y el mejoramiento institucional.</p>	<ul style="list-style-type: none"> ● No 	1
<p>6.5. Existen procedimientos sistemáticos para analizar, evaluar y ajustar los</p>	<ul style="list-style-type: none"> ● No 	1

<p>programas de estudio existentes a los resultados obtenidos y las metas planteadas.</p>		
<p>6.6. Se analizan los resultados no académicos obtenidos por los estudiantes, tales como participación en ferias, concursos, actividades deportivas u otras, en referencia a las estadísticas históricas y a las metas anuales establecidas.</p>	<ul style="list-style-type: none"> ● Consejo de Profesores. 	<p>2</p>
<p>6.7. Operan procedimientos de medición y análisis sobre la satisfacción de los directivos, profesores y sostenedores, respecto al logro de las metas contempladas en el Plan Estratégico y/o Plan Anual o de Mejoramiento.</p>	<ul style="list-style-type: none"> ● No 	<p>1</p>
<p>6.8. Se analizan los resultados de los procesos de gestión de competencias profesionales docentes en sus etapas de selección, capacitación, formación y evaluación del desempeño y son considerados en el proceso de toma de decisiones</p>	<ul style="list-style-type: none"> ● Jefaturas ● Asignación de asignaturas por niveles 	<p>4</p>
<p>6.9. Se evalúa y analiza la efectividad de la planificación en el ámbito administrativo y financiamiento (subvención y</p>	<ul style="list-style-type: none"> ● No 	

otras) considerando los resultados y metas institucionales.		1
6.10. Se evalúa y da cuenta en las instancias que corresponda, del uso de los recursos y el cumplimiento de las metas financieras institucionales.	<ul style="list-style-type: none"> ● Cuenta Pública 	2
6.11. Se evalúan los resultados del plan de mantención y uso de los espacios físicos e infraestructura de la institución.	<ul style="list-style-type: none"> ● Consejo de Gestión. ● Consejo de Profesores. 	2

6. ANÁLISIS DE RESULTADOS

Análisis de los resultados Aportados por SIMCE

1. Síntesis de resultados de aprendizaje obtenidos en 4° básico.

Subsector/es en que los resultados de nuestro colegio son mejores en relación al año 2006

Subsector	Lenguaje y Comunicación, Comprensión del Medio Natural.
Escuelas Similares	Educación Matemática, Lenguaje y Com., Comprensión del Medio Natural.

Subsector/es en que los resultados de nuestro colegio son peores en relación al año 2006

Subsector	Educación matemática
Escuelas Similares	

¿En qué lugar se encuentra la mayoría de nuestros y nuestras estudiantes en cada sector?

Educación matemática	Avanzado
Lenguaje y comunicación	Avanzado
Comprensión del medio social	Avanzado

¿Cuál es el significado en términos de los aprendizajes logrados por la mayoría de nuestros alumnos y alumnas?

Educación matemática	El 44 % de los alumnos (as), está en nivel avanzado de logro
Lenguaje y comunicación	El 44 % de los alumnos (as), está en nivel avanzado de logro
Comprensión del medio social	El 41 % de los alumnos (as), está en nivel avanzado de logro

De acuerdo al análisis de los resultados SIMCE obtenidos y considerando el subsector que alcanza los resultados más bajos, analice y sistematice información respecto a los aprendizajes alcanzados por niños y niñas NT1 y/o NT2 en el núcleo que corresponde donde:

Subsector	Núcleo
Lenguaje y Comunicación equivale a:	Lenguaje verbal
Educación Matemática equivale a:	Relaciones lógico matemáticas y cuantificación
Comprensión del Medio Natural equivale a:	Seres vivos y su entorno
Comprensión del Medio Social y Cultural equivale a:	Grupos humanos, sus formas de vida y acontecimientos relevantes

Análisis
Es necesario enfatizar el apoyo a los aprendizajes de los alumnos y alumnas en nivel inicial e intermedio en los núcleos descritos y en forma integrada en los subsectores mencionados

1.1 Síntesis de resultados de aprendizaje obtenidos en 8° básico.

Subsector (es) en que se observa mayor diferencia entre los puntajes mínimos y máximos obtenidos por nuestros estudiantes en el año 2007

Sector (es)	Comprensión del Medio Natural, Comprensión del Medio Social y Cultural
-------------	--

Subsector(es), en que los resultados de nuestro establecimiento educacional, son mejores en relación a

Año 2004	Educación Matemática, Lenguaje y Comunicación
----------	---

Escuelas similares	Educación Matemática, Lenguaje y Comunicación, Comprensión del medio natural, Comprensión del medio social y cultural
--------------------	---

Subsector(es), en que los resultados de nuestro establecimiento educacional, son peores en relación a:

Año 2004	Comprensión del medio natural, Comprensión del medio social y cultural
Escuelas similares	

1.2 Síntesis de los resultados de aprendizajes obtenidos en 2° medio

Subsector(es) en que se observa mayor diferencia entre los puntajes mínimos y máximos obtenidos por nuestros estudiantes en el año 2007

Sector(es)	Lenguaje y Comunicación
------------	-------------------------

Subsector(es), en que los resultados de nuestro establecimiento educacional, son mejores en relación a:

Año 2003	Lenguaje y Comunicación
Escuelas similares	Lenguaje y Comunicación

Subsector(es), en que los resultados de nuestro establecimiento educacional, son peores en relación a:

Año 2003	Educación Matemática
Escuelas similares	Educación Matemática

2. Evaluación inicial del dominio lector y comprensión lectora

2.1 Velocidad Lectora

Velocidad lectora	1° básico	2° básico	3° básico	4° básico	5° básico	6° básico	7° básico	8° básico
Muy Rápida	38%	33%	44%	30%	2%	4%	10%	5%
Rápida	32%	10%	18%	18%	5%	7%	3%	5%
Medio alta	11%	19%	15%	24%	6%	7%	16%	20%
Medio baja	12%	18%	8%	9%	22%	20%	22%	19%

Lenta	5%	14%	9%	8%	25%	24%	19%	21%
Muy lenta	3%	7%	7%	11%	40%	38%	30%	31%
Estudiantes con velocidad lectora medio alta, rápida y muy rápida	81%	62%	77%	72%	13%	18%	29%	30%

2.2 Comprensión lectora Básica y Párvulo

Aprendizajes clave	NT1	NT2	1° básico	2° básico	3° básico	4° básico
Conciencia Fonológica	0%	0%	0%	0%	0%	0%
Aproximación y motivación a la lectura	0%	0%	0%	0%	0%	0%
Interpretación de signos escritos	0%	0%	0%	0%	0%	0%
Reconocimiento de tipo de texto	0%	0%	0%	0%	0%	0%
Extraer información	0%	0%	0%	0%	0%	0%
Parafraseo	0%	0%	0%	0%	0%	0%
Argumentación	0%	0%	0%	0%	0%	0%
Incremento de vocabulario	0%	0%	0%	0%	0%	0%
Número de estudiantes evaluados	105	135	129	133	133	Implementar 132

2.3 Calidad Lectora (optativo)

Calidad lectora	1° básico	2° básico	3° básico	4° básico	5° básico	6° básico	7° básico	8° básico

					0			
No lectores	5%	0%	0%	0%	0%	0%	0%	0%
Lectura silábica	8%	2%	0%	0%	0%	0%	0%	0%
Lectura palabra a palabra	3%	1%	0%	0%	0%	0%	0%	0%
Lectura unidades cortas	7%	1%	1%	0%	0%	0%	0%	0%

Area 1: Liderazgo

Se carece de prácticas de planificación al interior del establecimiento educacional que apunten específicamente al logro de objetivos y metas institucionales. Así mismo se carece de un proceso de conducción o monitoreo de los actores de la comunidad educativa hacia el logro de las mismas. Sin embargo, se observa de manera positiva el trabajo y la conectividad con Alianzas Estratégicas de la comuna y entorno, en su relación con personas e instituciones.

Area 2 : Gestión Curricular

Se observa un alto grado de coherencia en la organización Curricular del establecimiento, entre el PEI y el Marco Curricular.

Por otro lado, se observa con preocupación la falta de prácticas de acción tendientes a analizar y evaluar los diseños de enseñanza, concreción de la implementación curricular en el aula, a través del proceso de enseñanza-aprendizaje ,así como el poder realizar los ajustes necesarios en la implementación de la propuesta curricular.

Area 3 : Convivencia Escolar y apoyo a los estudiantes

Se conocen y se valoran las prácticas realizadas en el establecimiento educacional, tendientes a propiciar ambientes nutritivos para el aprendizaje de los alumnos, a través de acciones que consideran la diversidad de los educandos.

Area 4 : **Recursos**

Se observa un alto grado de satisfacción en cuanto a optimización de los recursos financieros en función de los objetivos y metas de la institución. Sin embargo, se carece de practicas que procuren el desarrollo profesional de los docentes y asistentes de la educación.

Area 5 : **Resultados**

El establecimiento maneja un registro de resultados de medición (SIMCE y PSU), los que reflejan por un lado el logro de los aprendizajes y por otro el logro de las metas de la institución.

7. PLAN DE MEJORAMIENTO

1. Acciones previas a la ejecución del Plan de Mejoramiento Educativo

Nombre Acción	Realización del Diagnóstico Institucional
Descripción	Jornadas de trabajo acotadas por estamentos de actores relevantes de la comunidad educativa: docentes directivos, docentes de aula, padres y apoderados y alumnos
Responsable	Dirección y Jefe de UTP

Fecha Inicio	5/2008	Fecha Término	8/2008
Presupuesto Total	0		

2. Metas de efectividad

Curso	Subsector	Puntaje SIMCE				Niveles de Logro	
		Inicial		Avanzado			
		2007	A 4 años	2007	A 4 años	2007	A 4 años
4° Básico	Educación Matemática	274.0	300.0	21	20	44	45
	Lenguaje y Comunicación	278.0	300.0	25	24	44	45
	Comprensión del medio natural	275.0	300.0	19	18	41	42
	Comprensión del medio social y cultural	220.0	251.0	1	0	1	2
8° Básico	Educación Matemática	277.0	300.0	-7		-7	
	Lenguaje y Comunicación	283.0	300.0	-7		-7	
	Comprensión del medio natural	285.0	300.0	-7		-7	
	Comprensión del medio social y cultural	272.0	300.0	-7		-7	

Justificaciones

● 4° Básico

Áreas de Gestión Institucional
(Sin Justificaciones)

● 8° Básico

Áreas de Gestión Institucional
(Sin Justificaciones)

3. Selección de sub-sectores que trabajarán en la ejecución del plan

subsector	Jun- Dic 2008	Ene- Dic- 2009	Ene- Dic 2010	Ene- Dic 2011	Ene- Jun 2012
Educación Matemática (NB3-NB6)	x	x	x	x	x
Educación Matemática (NT1-NB2)	x	x	x	x	x
Lenguaje y Comunicación (NB3-NB6)	x	x	x	x	x
Lenguaje y Comunicación (NT1-NB2)	x	x	x	x	x
Comprensión del medio natural (NB3-NB6)	-	-	-	x	x
Comprensión del medio natural (NT1-NB2)	-	-	-	-	-
Comprensión del medio social y cultural (NB3-NB6)	-	-	-	x	x
Comprensión del medio social y cultural (NT1-NB2)	-	-	-	-	-

4. Metas de Velocidad Lectora

% de estudiantes alcanzan el nivel con desempeño equivalente o superior a la categoría Lectura medio alta	
(1° básico y 2° básico)	90.0
(3° básico y 4° básico)	90.0
(5° básico a 8° básico)	90.0

● 1° básico y 2° básico

Áreas de Gestión Institucional

(Sin Justificaciones)

Ámbito del subsector de lenguaje

(Sin Justificaciones)

● **3° básico y 4° básico**

Áreas de Gestión Institucional

(Sin Justificaciones)

Ámbito del subsector de lenguaje

(Sin Justificaciones)

● **5° básico a 8° básico**

Áreas de Gestión Institucional

(Sin Justificaciones)

Ámbito del subsector de lenguaje

(Sin Justificaciones)

5. Metas anuales en Comprensión Lectora

Metas anuales en Comprensión Lectora			
Aprendizaje Clave	% de estudiantes que alcanza el nivel de desempeño equivalente o superior al ciclo correspondiente		
	NT1 y NT2	1° básico y/o 2° básico	3° básico y/o 4° básico
Conciencia fonológica	90.0		
Aproximación y motivación a la lectura	90.0	90.0	90.0
Interpretación de signos escritos	90.0	90.0	90.0
Reconocimiento de tipo de texto	90.0	90.0	
Extraer información	90.0	90.0	90.0
Parafraseo	90.0	90.0	
Argumentación	90.0	90.0	90.0
Incremento de vocabulario	90.0	90.0	90.0

6. Metas optativas

6.1. Educación Matemática

Números

Diagnóstico	
Meta	Disminuir al 17 % los estudiantes que están en el nivel inicial, en el eje números
Diagnóstico	
Meta	Disminuir al 17 % los estudiantes que están en el nivel inicial, en el eje números y operaciones

Formas y espacios

Diagnóstico	
Meta	Disminuir al 15 % los estudiantes que están en el nivel inicial, en el eje geometría

Resolución de problemas

Diagnóstico	Sin evaluación
Meta	

6.2. Lenguaje y Comunicación

Comunicación oral

Diagnóstico	
Meta	Disminuir al 20 % los estudiantes que les falta dominio en las habilidades sugeridas para el eje

Lectura

Diagnóstico	
Meta	Disminuir al 20 % los estudiantes que les falta dominio en las habilidades sugeridas para el eje

Escritura

Diagnóstico	
Meta	Disminuir al 20 % los estudiantes que les falta dominio en las habilidades sugeridas para el eje

Manejo de lengua

Diagnóstico	
Meta	Disminuir al 20 % los estudiantes que les falta dominio en las habilidades sugeridas para el eje

7. acciones de Mejoramiento de los Aprendizajes

7.1. Educación Matemática

Ámbito	Medir avances de aprendizajes		
Objetivo Esperado	Sistema de medición de los avances de los aprendizajes		
N°	Acción	Inicio	Término
1	¿Cómo estoy, cómo voy, cuánto aprendí?	08/2009	11/2009

Nombre Acción	¿Cómo estoy, cómo voy, cuánto aprendí?		
Descripción	Aplicar instrumentos de evaluación de diagnóstico, proceso y final para verificar logros de aprendizajes y readecuar los procesos educacionales vinculados a la enseñanza del subsector en función de las metas curriculares anuales para el nivel de cuarto básico en el subsector, como pruebas de diagnóstico en comprensión y calidad de lectura al inicio de cada año lectivo, pruebas de proceso al final de cada semestre y pruebas globales al término del año		
Responsable	Jefe de UTP, Evaluador(a), Ccic		
Fecha de inicio	08/2009	Fecha de término	11/2009
Presupuesto Total	3000000		

Nombre servicio ATE	Evaluación		
Objetivo del servicio	Evaluar las metas curriculares (aprendizajes claves), en función de los niveles de logro que alcanzan en el subsector de educación matemática al comienzo y al final del cuarto año básico		
Resultado esperado	Determinar con exactitud los niveles de dominio de aprendizajes claves para proyectar metas del periodo siguiente		
Fecha de inicio	08/2009	Fecha de término	12/2009

Ámbito	Planificación de las clases
--------	-----------------------------

Objetivo Esperado	Sistema de planificación de clases, de métodos, de recursos pedagógicos
-------------------	---

N°	Acción	Inicio	Término
1	Ordenando las ideas	08/2009	12/2009
2	Registrando las ideas	08/2009	12/2009
3	Aplicando las ideas	08/2009	10/2009

Nombre Acción	Ordenando las ideas		
Descripción	Se actualiza al cuerpo docente y directivo, equipos de gestión con perfeccionamiento en el área de enfoque curricular socio-cognitivo y modelo de planificación (metodología, evaluación, curriculum)		
Responsable	Sostenedora, Dirección		
Fecha de inicio	08/2009	Fecha de término	12/2009
Presupuesto Total	5000000		

Nombre Acción	Registrando las ideas		
Descripción	Se implementa un sistema de planificación y programación de aula bajo el enfoque curricular socio-cognitivo priorizando habilidades cognitivas desprendidas de los niveles de progreso, niveles de logro y metas curriculares anuales del subsector		
Responsable	Dirección, Jefe de UTP, Ccic		
Fecha de inicio	08/2009	Fecha de término	12/2009
Presupuesto Total	5000000		

Nombre Acción	Aplicando las ideas		
Descripción	Se institucionaliza un modelo de planificación de la clase. La clase se divide en 5 momentos del proceso de enseñanza a partir del marco para la buena enseñanza. (Activación de los conocimientos previos, comprensión, aplicación, retroalimentación, actividad de cierre)		
Responsable	Dirección, Jefe de UTP, Ccic		
Fecha de inicio	08/2009	Fecha de término	12/2009
Presupuesto Total	5000000		

Nombre Servicio ATE	Capacitación		
Objetivo del servicio	Entrenamiento de competencias técnicas pedagógicas actualizadas al modelo educativo de la reforma educacional. (Preparación de la enseñanza, enseñanza para el aprendizaje de todos los estudiantes, responsabilidades		

	profesionales, creación de un clima propicio para el aprendizaje)		
Resultado esperado	Mejoramiento de las prácticas pedagógicas a partir de lo adquirido en los perfeccionamientos. Asegurándolo mediante seguimiento, monitoreo y retroalimentación		
Fecha de inicio	08/2009	Fecha de término	12/2009

Ámbito	Gestión docente en el aula		
Objetivo Esperado	Trabajo de aula inspirado en el MBE acompañado de un sistema de supervisión de trabajo de aula		

N°	Acción	Inicio	Término
1	Mejorando las expectativas de desempeño docente	08/2009	12/2009
2	Evaluemos nuestras prácticas pedagógicas para aprender a mejorarlas	08/2009	12/2009
3	Evaluación constante para mejorar debilidades	08/2009	12/2009

Nombre Acción	Mejorando las expectativas de desempeño docente		
Descripción	Elaboración de una pauta de cotejo con los indicadores de desempeño del profesional de la educación, según niveles de desempeño, acorde al marco de la buena enseñanza y la gestión de aula declarada en el modelo de calidad SACGE		
Responsable	Jefe de UTP, Evaluadora, Ccic		
Fecha de inicio	08/2009	Fecha de término	12/2009
Presupuesto Total	3000000		

Nombre Acción	Evaluemos nuestras prácticas pedagógicas para aprender a mejorarlas		
Descripción	Evaluar las prácticas pedagógicas de los docentes en el subsector, a partir de una lista de cotejo que incorpore el marco para la buena enseñanza, estándares de calidad y gestión de aula del modelo de calidad SACGE		
Responsable	Dirección, Jefe de UTP, Ccic		
Fecha de inicio	08/2009	Fecha de término	12/2009
Presupuesto Total	3000000		
Nombre Acción	Evaluación constante para mejorar debilidades		
Descripción	En el último mes de cada semestre, al menos, se aplicará una evaluación sobre las prácticas pedagógicas en aula, con el fin de mejorar y subsanar aspectos débiles de la didáctica y del dominio disciplinar en el subsector		
Responsable	Dirección, Jefe de UTP, Evaluador(a)		

Fecha de inicio	08/2009	Fecha de término	12/2009
Presupuesto Total	3000000		

Ámbito	Reforzamiento pedagógico
Objetivo Esperado	Sistema de reforzamiento pedagógico para estudiantes de bajo rendimiento y con talentos

N°	Acción	Inicio	Término
1	Con la vista en el horizonte y la voluntad en el infinito	08/2009	12/2009
2	Dame una mano y danzaremos	08/2009	12/2009
3	Para niños grandes, sueños gigantes	08/2009	12/2009

Nombre Acción	Con la vista en el horizonte y la voluntad en el infinito		
Descripción	Se implementan dos programas de entrenamiento, el primero para el desarrollo socioafectivo y cognitivo de los estudiantes con bajo rendimiento y el segundo para potenciar las capacidades integrales de los alumnos que destaquen en el subsector de educación matemática		
Responsable	Dirección, Jefe de UTP, CSEP		
Fecha de inicio	08/2009	Fecha de término	12/2009
Presupuesto Total	5000000		

Nombre Acción	Dame una mano y danzaremos		
Descripción	Apoyo de especialistas psicólogo, psicopedagogo, fonoaudiólogo y profesores en talleres de reforzamiento pedagógico, según necesidades específicas		
Responsable	Sostenedor, Dirección		
Fecha de inicio	08/2009	Fecha de término	12/2009
Presupuesto Total	5000000		

Nombre Acción	Para niños grandes, sueños gigantes		
Descripción	Los niños escogen la academia que prefieren, de un programa "de" alto rendimiento y otro "para" el alto rendimiento		
Responsable	Dirección, Jefe de UTP, CSEP		
Fecha de inicio	08/2009	Fecha de término	12/2009
Presupuesto Total	5000000		

Ámbito	Comprometer a la familia con el aprendizaje de sus hijos y/o pupilos
--------	--

Objetivo Esperado	Padres y apoderados que saben cómo ayudar a sus hijos en el aprendizaje
-------------------	---

N°	Acción	Inicio	Término
1	Si los padres dan amor, aprenderemos mejor	08/2009	12/2009

Nombre Acción	Si los padres dan amor, aprenderemos mejor		
Descripción	Implementar estrategias y acciones de integración a los padres y apoderados en el apoyo a los procesos de cálculo		
Responsable	Dirección, Jefe de UTP, Orientación		
Fecha de inicio	08/2009	Fecha de término	12/2009
Presupuesto Total	1000000		

7.2. Lenguaje y Comunicación

Ámbito	Medir avances de aprendizajes		
Objetivo Esperado	Sistema de medición de los avances de los aprendizajes		
N°	Acción	Inicio	Término
1	¿Cómo estoy, cómo voy, cuánto aprendí?	08/2009	11/2009

Nombre Acción	¿Cómo estoy, cómo voy, cuánto aprendí?		
Descripción	Aplicar instrumentos de evaluación de diagnóstico, proceso y final para verificar logros de aprendizajes y readecuar los procesos educacionales vinculados a la enseñanza del subsector en función de las metas curriculares anuales para el nivel de cuarto básico en el subsector, como pruebas de diagnóstico en comprensión y calidad de lectura al inicio de cada año lectivo, pruebas de proceso al final de cada semestre y pruebas globales al término del año		
Responsable	Jefe de UTP, Evaluador(a), Ccic		
Fecha de inicio	08/2009	Fecha de término	11/2009
Presupuesto Total	3000000		

Ámbito	Planificación de las clases		
Objetivo Esperado	Sistema de planificación de clases, de métodos, de recursos pedagógicos		

N°	Acción	Inicio	Término
1	Ordenando las ideas	08/2009	12/2009
2	Registrando las ideas	08/2009	12/2009
3	Aplicando las ideas	08/2009	10/2009

Nombre Acción	Ordenando las ideas		
Descripción	Se actualiza al cuerpo docente y directivo, equipos de gestión con perfeccionamiento en el área de enfoque curricular socio-cognitivo y modelo de planificación (metodología, evaluación, currículo)		
Responsable	Sostenedor, Dirección		
Fecha de inicio	08/2009	Fecha de término	12/2009
Presupuesto Total	5000000		

Nombre Acción	Registrando las ideas		
Descripción	Se implementa un sistema de planificación y programación de aula bajo el enfoque curricular socio-cognitivo priorizando habilidades cognitivas desprendidas de los niveles de progreso, niveles de logro y metas curriculares anuales del subsector		
Responsable	Dirección, Jefe de UTP, Ccic		
Fecha de inicio	08/2009	Fecha de término	12/2009
Presupuesto Total	5000000		

Nombre Acción	Aplicando las ideas		
Descripción	Se institucionaliza un modelo de planificación de la clase. La clase se divide en 5 momentos del proceso de enseñanza a partir del marco para la buena enseñanza. (Activación de los conocimientos previos, comprensión, aplicación, retroalimentación, actividad de cierre)		
Responsable	Dirección, Jefe de UTP, Ccic		
Fecha de inicio	08/2009	Fecha de término	12/2009
Presupuesto Total	5000000		

Ámbito	Gestión docente en el aula		
Objetivo Esperado	Trabajo de aula inspirado en el MBE acompañado de un sistema de supervisión de trabajo de aula		

N°	Acción	Inicio	Término
1	Mejorando las expectativas de desempeño docente	08/2009	12/2009
2	Evaluemos nuestras prácticas pedagógicas para aprender a mejorarlas	08/2009	12/2009
3	Evaluación constante para mejorar debilidades	08/2009	12/2009

Nombre Acción	Mejorando las expectativas de desempeño docente		
Descripción	Elaboración de una pauta de cotejo con los indicadores de desempeño del profesional de la educación, según niveles de desempeño, acorde al marco de la buena enseñanza y la gestión de aula declarada en el modelo de calidad SACGE		
Responsable	Jefe de UTP, Evaluadora, Ccic		
Fecha de inicio	08/2009	Fecha de término	12/2009
Presupuesto Total	3000000		

Nombre Acción	Evaluemos nuestras prácticas pedagógicas para aprender a mejorarlas		
Descripción	Evaluar las prácticas pedagógicas de los docentes en el subsector, a partir de una lista de cotejo que incorpore el marco para la buena enseñanza, estándares de calidad y gestión de aula del modelo de calidad SACGE		
Responsable	Dirección, Jefe de UTP, Ccic		
Fecha de inicio	08/2009	Fecha de término	12/2009
Presupuesto Total	3000000		

Nombre Acción	Evaluación constante para mejorar debilidades		
Descripción	En el último mes de cada semestre, al menos, se aplicará una evaluación sobre las prácticas pedagógicas en aula, con el fin de mejorar y subsanar aspectos débiles de la didáctica y del dominio disciplinar en el subsector		
Responsable	Dirección, Jefe de UTP, Evaluador(a)		
Fecha de inicio	08/2009	Fecha de término	12/2009
Presupuesto Total	3000000		

Ámbito	Reforzamiento pedagógico
Objetivo Esperado	Sistema de reforzamiento pedagógico para estudiantes de bajo rendimiento y con talentos

N°	Acción	Inicio	Término
1	Con la vista en el horizonte y la voluntad en el infinito	08/2009	12/2009
2	Dame una mano y danzaremos	08/2009	12/2009
3	Para niños grandes, sueños gigantes	08/2009	12/2009

Nombre Acción	Con la vista en el horizonte y la voluntad en el infinito		
Descripción	Se implementan dos programas de entrenamiento, el primero para el desarrollo socio-afectivo y cognitivo de los estudiantes con bajo rendimiento y el segundo para potenciar las capacidades integrales de los alumnos que destaquen en el subsector de Lenguaje y Comunicación		
Responsable	Dirección, Jefe de UTP, CSEP		
Fecha de inicio	08/2009	Fecha de término	12/2009
Presupuesto Total	5000000		

Nombre Acción	Dame una mano y danzaremos		
Descripción	Apoyo de especialistas psicólogo, psicopedagogo, fonoaudiólogo y profesores en talleres de reforzamiento pedagógico, según necesidades específicas		
Responsable	Sostenedor, Dirección		
Fecha de inicio	08/2009	Fecha de término	12/2009
Presupuesto Total	5000000		

Nombre Acción	Para niños grandes, sueños gigantes		
Descripción	Los niños escogen la academia que prefieren, de un programa “de” alto rendimiento y otro “para” el alto rendimiento		
Responsable	Dirección, Jefe de UTP, CSEP		
Fecha de inicio	08/2009	Fecha de término	12/2009
Presupuesto Total	5000000		

Ámbito	Comprometer a la familia con el aprendizaje de sus hijos y/o pupilos		
Objetivo Esperado	Padres y apoderados que saben cómo ayudar a sus hijos en el aprendizaje		

N°	Acción	Inicio	Término
1	Si los padres dan amor, aprenderemos mejor	08/2009	12/2009

Nombre Acción	Si los padres dan amor, aprenderemos mejor		
Descripción	Implementar estrategias y acciones de integración a los padres y apoderados en el apoyo a los procesos de cálculo		
Responsable	Dirección, Jefe de UTP, Orientación		
Fecha de inicio	08/2009	Fecha de término	12/2009
Presupuesto Total	1000000		

8. Acciones de Mejoramiento de Gestión Institucional

8.1. Liderazgo

Objetivo Esperado	Diseño, implementación y operacionalización efectiva del modelo de Gestión Calidad SACGE en el PEI, la gestión de aula, y el ejercicio profesional del equipo de gestión y del cuerpo docente
Conclusiones del Diagnóstico	Sistematizar las acciones de liderazgo de la dirección y del equipo técnico en el establecimiento, hacerlas más regulares y evaluadas para certificar su efectividad, tanto en los procesos como en los aprendizajes de los estudiantes

N°	Acción	Inicio	Término
1	actualizándonos	08/2009	12/2012
2	Coaching organizacional	08/2009	10/2009

Nombre Acción	actualizándonos		
Descripción	Adecuar las prácticas pedagógicas en coherencia con los modelos y enfoques pedagógicos de evaluación, currículo y didáctica, del MBE y el modelo de gestión de calidad SACGE y PEI		
Responsable	Dirección, Jefe de UTP		
Fecha de inicio	08/2009	Fecha de término	12/2012
Presupuesto Total	9000000		

Nombre Acción	Coaching organizacional		
Descripción	Talleres de perfeccionamiento para los docentes y el equipo directivo en los aspectos críticos que se deben manejar para mejorar la calidad de los servicios institucionales		
Responsable	Dirección		
Fecha de inicio	08/2009	Fecha de término	10/2009
Presupuesto Total	9000000		

Nombre Servicio ATE	Capacitación		
Objetivo del servicio	Sistematizar la reflexión crítica y el trabajo colaborativo, en el equipo de gestión, cuerpo docente y directivos, sobre la base del conocimiento e implementación del Modelo de Gestión de Calidad SACGE y de la capacitación, entrenamiento y actualización en los paradigmas y modelos de gestión actuales que impacten positivamente en los resultados educativos del establecimiento		
Resultado esperado	Empoderamiento o apropiación, en el equipo de gestión y cuerpo docente de los paradigmas y conceptos claves y de los aspectos críticos que impactan positivamente los resultados educativos de los alumnos, optimizando los procesos institucionales que tributan favorablemente en estos		
Fecha de inicio	08/2009	Fecha de término	12/2011

8.2. Gestión Curricular

Objetivo Esperado	Prácticas pedagógicas actualizadas y coherentes con los modelos y enfoques asumidos en el PEI y el Modelo de Gestión de Calidad SACGE en los ámbitos evaluativo, curricular y didáctico
Conclusiones del Diagnóstico	Implementar acciones, procedimientos y mecanismos sistemáticos, regulares y evaluados permanentemente para certificar su efectividad, tanto en los procesos como en los aprendizajes de los estudiantes

N°	Acción	Inicio	Término
1	Currículo y Aprendizaje efectivo	08/2009	12/2010
2	Articulando el currículo, las estrategias didácticas, el diseño y la evaluación en las aplicaciones	10/2009	10/2010
3	Las TiCs en el aula para aprender más y mejor	03/2010	12/2010
4	Programa de formación genérica y transversal para el alto rendimiento académico	06/2010	12/2010
5	Articular la teoría con el diseño curricular	06/2010	12/2010
6	Planificación curricular para un aprendizaje efectivo	06/2010	12/2010

Nombre Acción	Currículo y Aprendizaje efectivo
---------------	----------------------------------

Descripción	Apropiarse de los elementos técnicos presentes en el Marco Curricular Nacional de la Enseñanza General Básica, que definen la actuación profesional de los docentes y que favorecen el buen desempeño de los alumnos(as)		
Responsable	Sostenedor, Dirección		
Fecha de inicio	08/2009	Fecha de término	12/2010
Presupuesto Total	5000000		

Nombre Acción	Articulando el currículo, las estrategias didácticas, el diseño y la evaluación en las aplicaciones		
Descripción	Apropiación de estrategias didácticas generales para un aprendizaje de calidad. Construcción de unidades didácticas articuladas curricularmente, con estrategias de enseñanza coherentes con los objetivos de aprendizaje, los recursos educativos y la estructura de la clase		
Responsable	Sostenedor, Dirección		
Fecha de inicio	10/2009	Fecha de término	12/2010
Presupuesto Total	5000000		

Nombre Acción	Las TICs en el aula para aprender más y mejor		
Descripción	Diseñar material didáctico, evaluaciones, actividades y tareas con el uso de las TIC, promoviendo formas de comunicación para el aprendizaje, tanto presenciales y sincrónica como asincrónica y distantes para potenciar las Tics como recurso didáctico y la gestión del aprendizaje centrado en el alumno(a)		
Responsable	Sostenedor, Dirección		
Fecha de inicio	03/2010	Fecha de término	12/2010
Presupuesto Total	5000000		

Nombre Acción	Programa de formación genérica y transversal para el alto rendimiento académico		
Descripción	Se generan estrategias didácticas que propicien la calidad de lectura en alumnos que escapan al rendimiento promedio de cada grupo curso (alto y bajo rendimiento), considerando las fortalezas y debilidades de cada uno de ellos		
Responsable	Sostenedor, Dirección, UTP		
Fecha de inicio	06/2010	Fecha de término	12/2010
Presupuesto Total	10000000		

Nombre Acción	Articular la teoría con el diseño curricular		
Descripción	Los docentes repasan y se apropian de las teorías y enfoques curriculares, del diseño curricular vigente, la estructura y fundamentos del Marco Curricular de Educación Básica y del currículum escolar como herencia cultural		
Responsable	Sostenedor, Dirección, UTP		
Fecha de inicio	06/2010	Fecha de término	12/2010
Presupuesto Total	5500000		

Nombre Acción	Planificación curricular para un aprendizaje efectivo		
Descripción	Los docentes repasan y se apropian de los modelos de planificación curricular, formas de planificación y diseño de enseñanza, bases técnicas para una planificación orientada a un aprendizaje socio-cognitivo, teorías de aprendizaje recogidas por el Marco Curricular y coherencia con el Marco para la Buena Enseñanza, articulación curricular para unidades didácticas integradas en Enseñanza Básica e importancia de los momentos de la clase		
Responsable	Sostenedor, Dirección, UTP		
Fecha de inicio	06/2010	Fecha de término	12/2010
Presupuesto Total	10999000		

8.3. Recursos

Objetivo Esperado	Institucionalizar un programa de entrenamiento para el desarrollo cognitivo de los estudiantes con bajo rendimiento y otro para potenciar las capacidades integrales de los alumnos que destaquen en los subsectores de lenguaje y comunicación y educación matemática
Conclusiones del Diagnóstico	Generar mecanismos que permitan dar cuenta de la efectividad del uso de recursos en el mejoramiento de los procesos e impacto de los estudiantes

N°	Acción	Inicio	Término
1	Actualización de competencias docentes	08/2009	12/2010
2	Desarrollo de habilidades de lectura en alumnos talentosos y con bajo rendimiento	03/2010	12/2010
3	Apoyo y reforzamiento a grupos de bajo rendimiento	08/2009	01/2011
4	TICs para la gestión pedagógica y curricular	08/2009	12/2011
5	Implementar módulos de apoyo al aprendizaje	08/2009	12/2011

autónomo		
----------	--	--

Nombre Acción	Actualización de competencias docentes		
Descripción	Implementación de un sistema de formación continua, perfeccionamientos y/o capacitaciones para cada año de vigencia del proyecto (2009-2012), con el fin de actualizar las competencias y dominios disciplinares de la comunidad de profesionales de la institución educativa, en vías de elevar la calidad de la enseñanza impartida		
Responsable	Dirección, Jefe(a) UTP, Ccic		
Fecha de inicio	08/2009	Fecha de término	12/2010
Presupuesto Total	5000000		

Nombre Acción	Desarrollo de habilidades de lectura en alumnos talentosos y con bajo rendimiento		
Descripción	Elaboración de secuencias didácticas en consonancia con los aprendizajes esperados e indicadores de logro del programa de estudio correspondiente para el desarrollo de aprendizajes de calidad. Elaboración de guías de aprendizaje orientadas a trabajar las fortalezas y debilidades que los estudiantes presentan en sus habilidades de lectura para el logro de los aprendizajes clave		
Responsable	Dirección, Jefe(a) UTP, Ccic		
Fecha de inicio	03/2010	Fecha de término	12/2010
Presupuesto Total	5000000		

Nombre Acción	Apoyo y reforzamiento a grupos de bajo rendimiento		
Descripción	Apoyo personalizado de nivelación de habilidades y competencias en las áreas de lenguaje y comunicación y educación matemática con asistentes de aula para 1° y 4° básico y docentes que refuercen aprendizajes claves en alumnos de mayor vulnerabilidad		
Responsable	Dirección, Jefe(a) UTP, Ccic		
Fecha de inicio	08/2009	Fecha de término	01/2011
Presupuesto Total	9999000		

Nombre Acción	TICs para la gestión pedagógica y curricular		
---------------	--	--	--

Descripción	Implementar un sistema técnico que permita optimizar los procesos de gestión pedagógica y evaluativa, así como los recursos informativos para los padres y apoderados		
Responsable	Sostenedor, Dirección, Jefe(a) UTP		
Fecha de inicio	08/2009	Fecha de término	12/2011
Presupuesto Total	5000000		

Nombre Acción	Implementar módulos de apoyo al aprendizaje autónomo		
Descripción	Los docentes logran generar estrategias didácticas y módulos de aprendizaje que permitan potenciar la autonomía de estudiantes que escapan a la norma de rendimiento		
Responsable	Dirección, Jefe(a) UTP, Ccic		
Fecha de inicio	08/2009	Fecha de término	12/2011
Presupuesto Total	10000000		

Nombre Servicio ATE	Capacitación		
Objetivo del servicio	Generar instancias didácticas de aprendizaje que permitan propiciar aprendizajes de calidad en lo que respecta a la calidad de lectura en alumnos que escapan al rendimiento promedio de cada grupo curso (alto y bajo rendimiento), considerando las fortalezas y debilidades de cada uno de estos alumnos		
Resultado esperado	Los profesores elaboran y participan de un programa de alto rendimiento para potenciar el aprendizaje de sus alumnos. Los profesores diseñan y aplican proyectos de intervención y mejoramiento del aprendizaje y de rendimiento escolar. Los docentes logran generar estrategias didácticas que permiten potenciar la calidad de los aprendizajes de estudiantes que escapan a la norma de rendimiento		
Fecha de inicio	08/2009	Fecha de término	12/2010

8.4. Convivencia

Objetivo Esperado	Favorecer un clima de convivencia escolar que propicie altas expectativas de logro académico, a partir de la declaración e implementación de un manual de Convivencia Escolar cuyos principios de organización y funcionamiento intrainstitucional, estén explícitamente centrados en lo pedagógico y que potencie la jornada y hábitos de funcionamiento diario, en pro del aprendizaje continuo y sistemático de los estudiantes y del trabajo de los profesores, del equipo de UTP y del equipo directivo; con un enfoque de mediación para la resolución de conflictos
Conclusiones del Diagnóstico	Implementar mejoramientos en ámbitos críticos y expectativas de docentes y alumnos. Relevar los aprendizajes de los estudiantes, propiciar estrategias, espacios y tiempos adecuados para la participación de los apoderados en la reflexión, el análisis y la proyección de estrategias, compromisos y apoyos concretos para sus estudiantes

N°	Acción
1	Conocernos para convivir y aprender mejor

Nombre Acción	Conocernos para convivir y aprender mejor		
Descripción	Capacitación, acompañamiento y monitoreo constante orientado a comprender la identidad y el comportamiento de los sujetos de la educación. Identificar y comprender el conflicto como algo inherente al ser humano. Conocer y optimizar los aprendizajes. Actualizar y validar el manual de convivencia escolar		
Responsable	Dirección, Jefe(a) UTP, Orientación		
Fecha de inicio	08/2009	Fecha de término	12/2010
Presupuesto Total	9999000		

8. BIBLIOGRAFÍA

- Fundación Chile, Programa de Gestión y Dirección Escolar .
- Escudero, Juan (2002) : La reforma de la reforma. ¿ Qué calidad?, ¿Para Quienes?, Ariel, Barcelona.
- Drexler, Jorge (2006), Doce segundo de oscuridad.
- Reflexiones pedagógicas.
- Fullan, Michael (2001). Los nuevos significados del cambio.
- Gather, Mónica (2002) :Innovar en el seno de la institución escolar.
- Bitar, Sergio (2003) : Mirando el Bicentenario en Hevia, Renato (editor): La Educación en Chile hoy, Ediciones Universidad Diego portales, Santiago.
- <http://www.chllecaldad.cl/>

- Reimers, F. (2002) : Tres paradojas educativas en America Latina.
- MINEDUC (2005): Sentidos y componentes del Sistema de Aseguramiento de la Calidad de la Gestión Escolar, MINEDUC, Santiago.
- MINEDUC (2002) : Guía de Autoevaluación de la Escuela.